

## MANUALE D'USO

Lingua originale



Prima di effettuare qualsiasi operazione sull'imballo, sulla macchina o sull'attrezzatura intercambiabile leggere e comprendere nella sua interezza il presente manuale.

## USER'S MANUAL

Translation of the original



Read and understand this manual in its entirety before carrying out any work on the packaging, the machine or the interchangeable equipment.

## BEDIENUNGSANLEITUNG

Übersetzung aus dem Original



Bevor Arbeiten an der Verpackung, an der Maschine oder an den Anbaugeräten vorgenommen werden, muss das vorliegende Handbuch ganz gelesen und verstanden worden sein.

## MANUEL D'UTILISATION

Traduction de la langue originale



Avant d'effectuer toute opération sur l'emballage, sur la machine et sur l'équipement interchangeable, lire et comprendre entièrement ce manuel.

## MANUAL DE USO

Traducción del original



Antes de efectuar cualquier operación en el embalaje, en la máquina o en la herramienta intercambiable, leer y comprender completamente el presente manual.

## HANDLEIDING

Vertaling van het origineel



Lees en begrijp deze gebruiksaanwijzing volledig alvorens werkzaamheden aan de verpakking, de machine of de verwisselbare uitrustingsstukken uit te voeren.



# MSP 02

IT

EN

DE

FR

ES

NL





- IT-** Alcune illustrazioni potrebbero raffigurare la macchina senza ripari per questioni di chiarezza. La motorizzazione ed alcuni componenti potrebbero non essere del modello acquistato.
- EN-** Some illustrations may depict the machine without its cover in the interests of clarity. The engine and some components may not be the model you purchased.
- DE-** Einige Abbildungen können aus Gründen der Deutlichkeit die Maschine ohne Schutzeinrichtungen zeigen. Der Antrieb und einige Bauteile könnten nicht dem erworbenen Modell entsprechen.
- FR-** Certaines illustrations pourraient représenter la machine sans protections pour des questions de clarté. La motorisation et certains composants pourraient ne pas faire partie du modèle acheté.
- ES-** Algunas ilustraciones podrían representar a la máquina sin protecciones por cuestiones de comprensibilidad. La motorización y algunos componentes podrían no corresponder al modelo adquirido.
- NL-** Op sommige afbeeldingen kan de machine voor de duidelijkheid zonder afdekkap of deksel zijn afgebeeld. De motor en bepaalde onderdelen zijn mogelijk niet van het model dat u hebt gekocht.



a seconda del modello acquistato. | depending on the model purchased. | je nach gekauftem Modell | en fonction du modèle acheté. | según el modelo adquirido. | afhankelijk van het gekochte model.



Spegnere la macchina e rimuovere il cappuccio candela e/o la chiave | Switch off the machine and remove the spark plug cap and/or the key | Die Maschine ausschalten und die Zündkerzenkappe und/oder den Zündschlüssel entfernen | Éteindre la machine et retirer le capuchon de la bougie et/ou la clé | Apagar la máquina y quitar el capuchón de la bujía y/o la llave | Schakel de machine uit en verwijder de bougiedop en/of de sleutel.

1.1

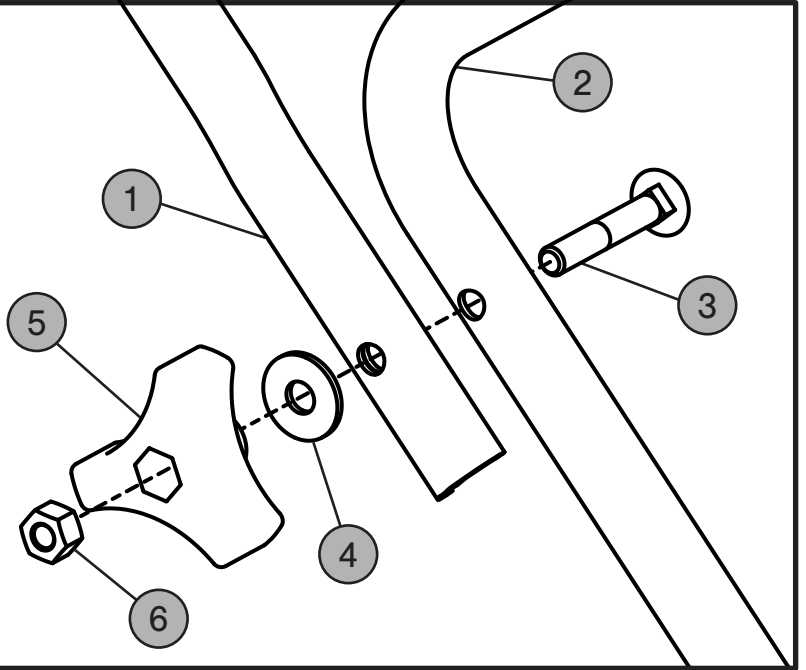
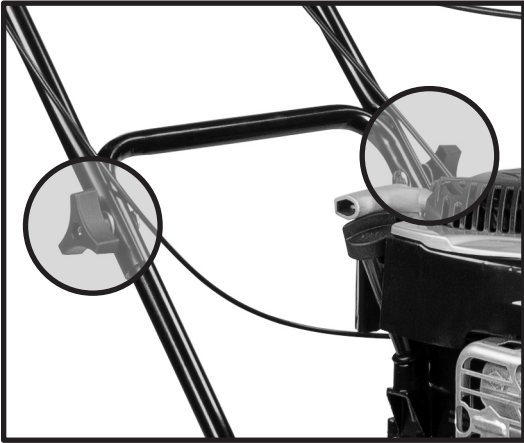

1.2 \*

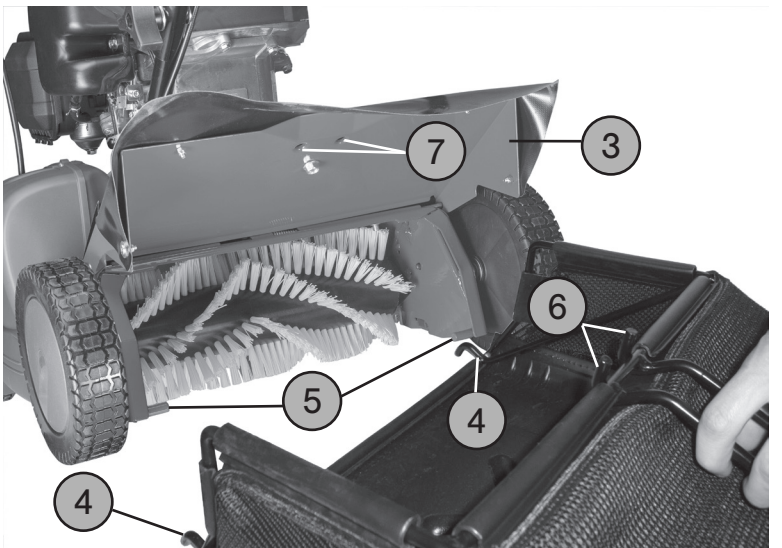
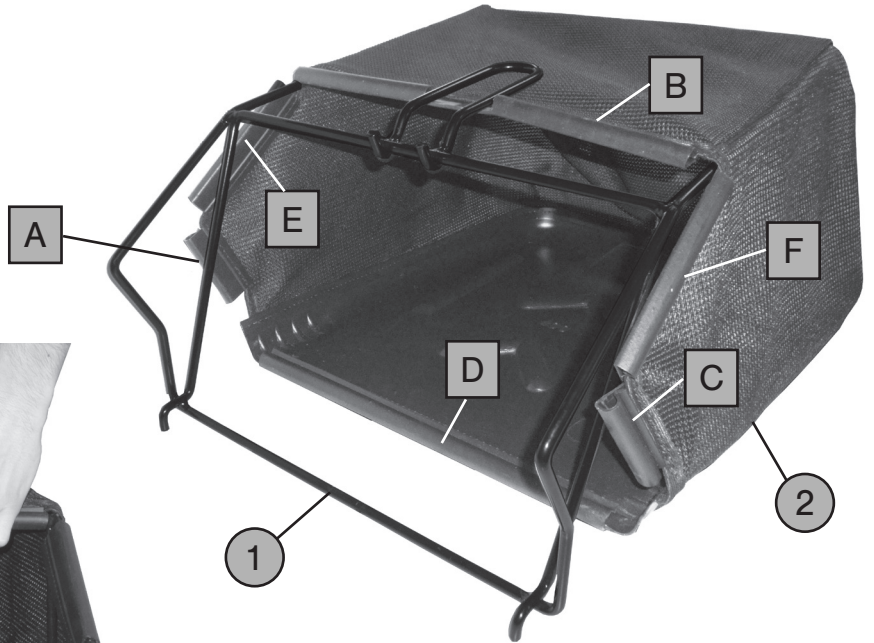

 2.1

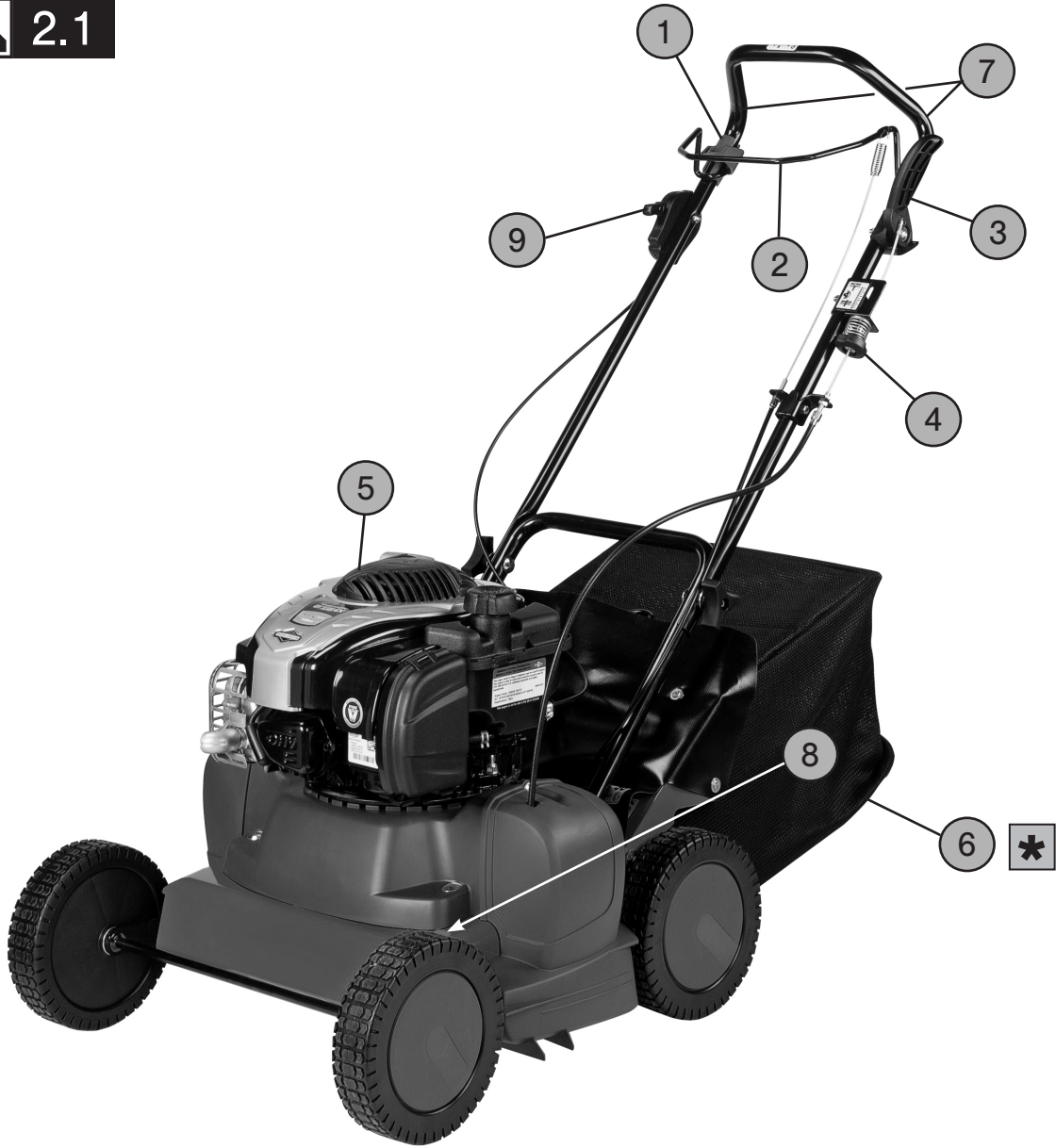

 2.2



 2.3

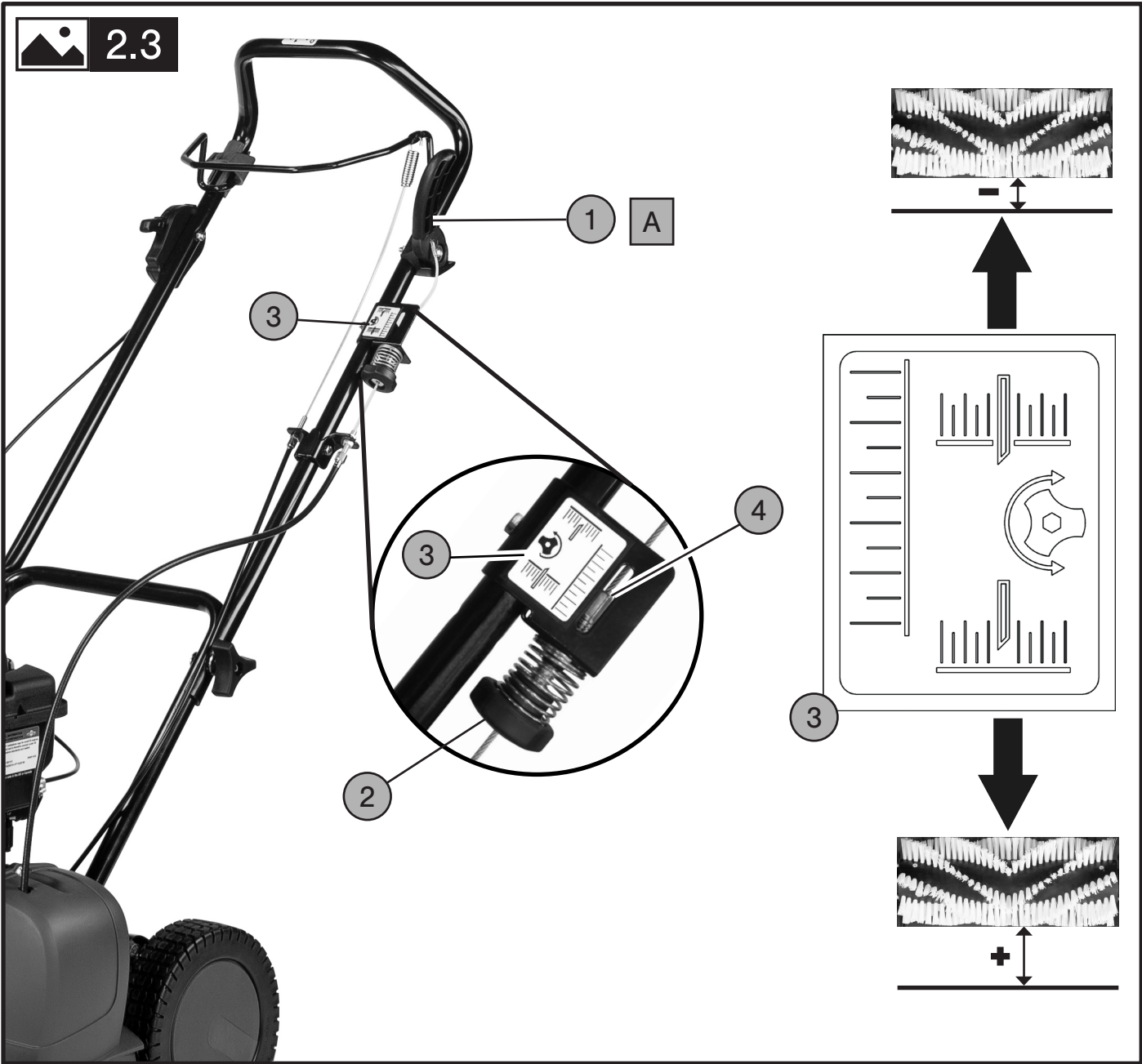

 2.4

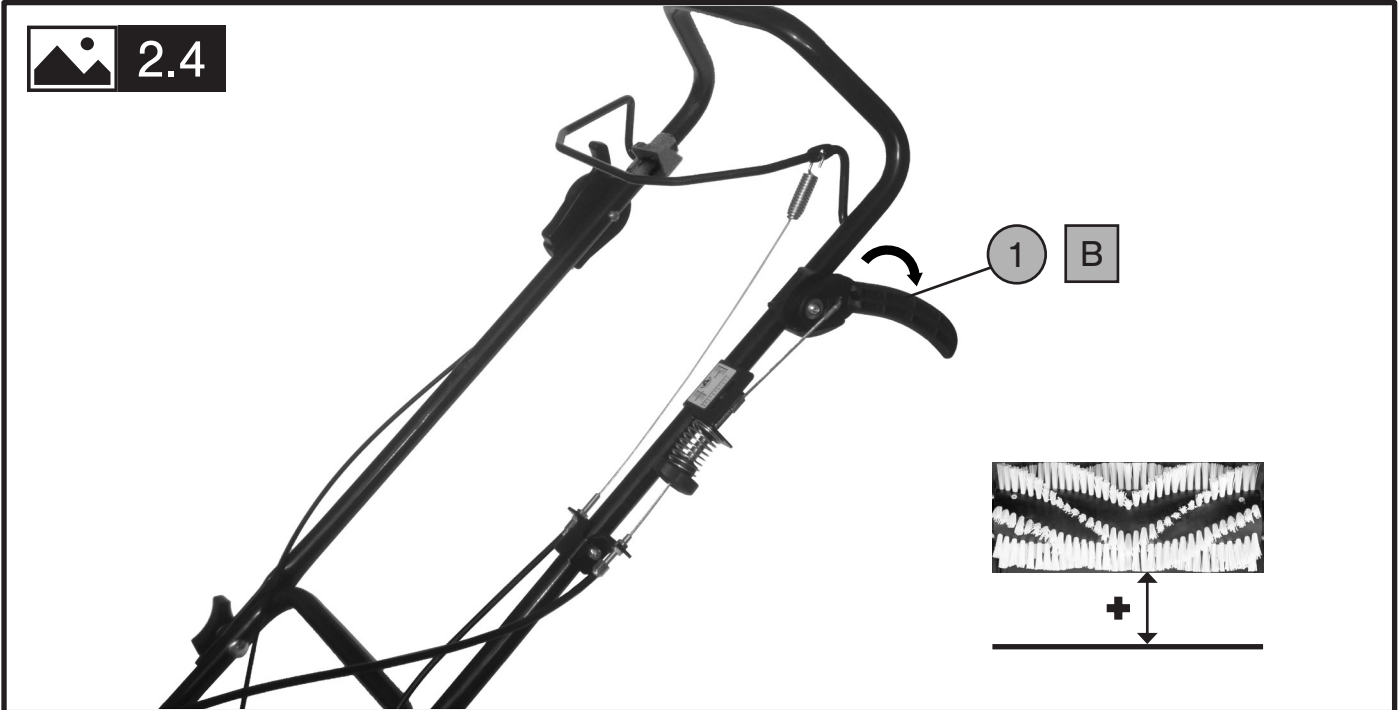

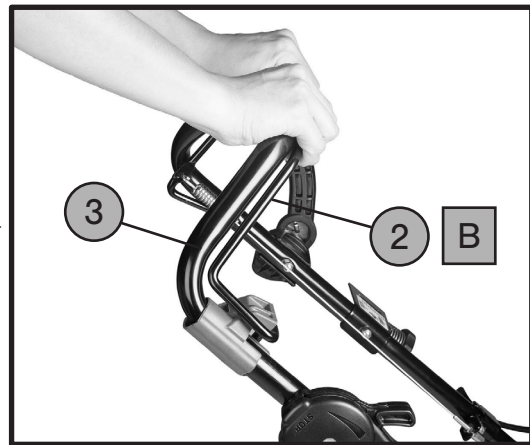
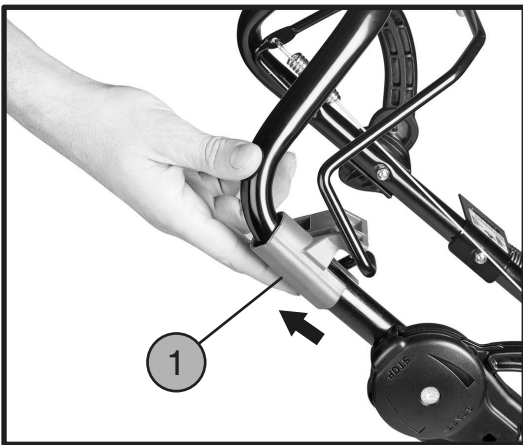
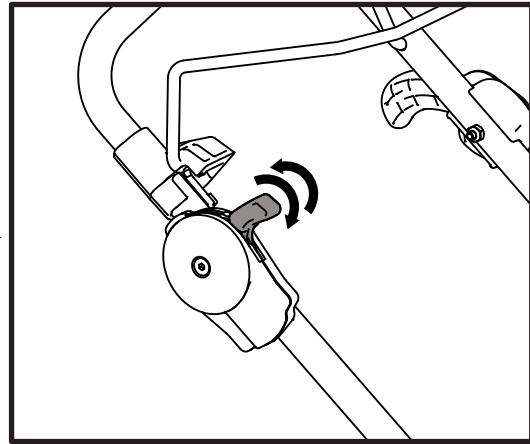
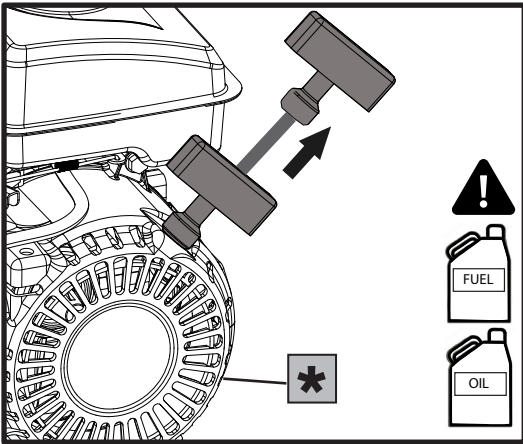
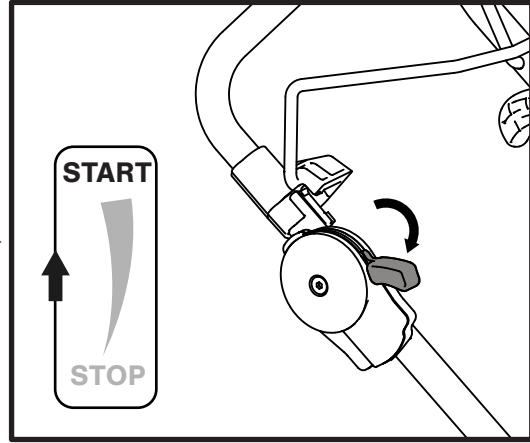
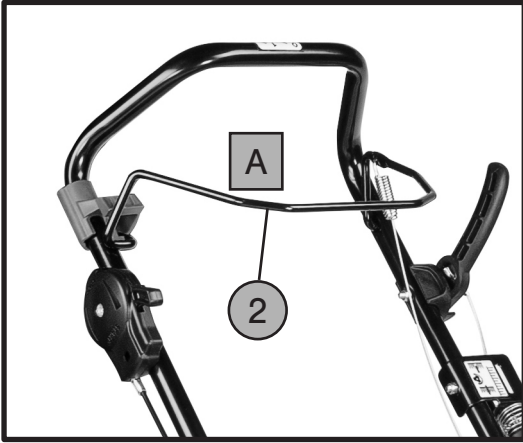

 2.6

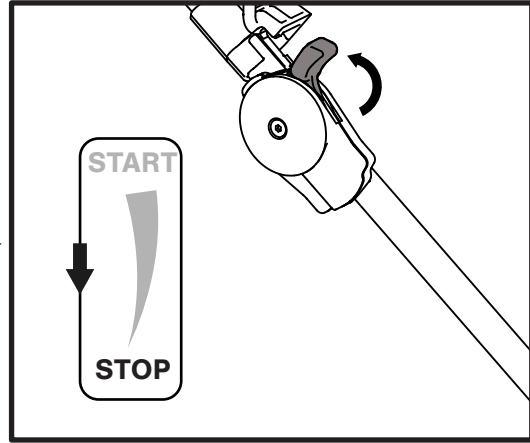
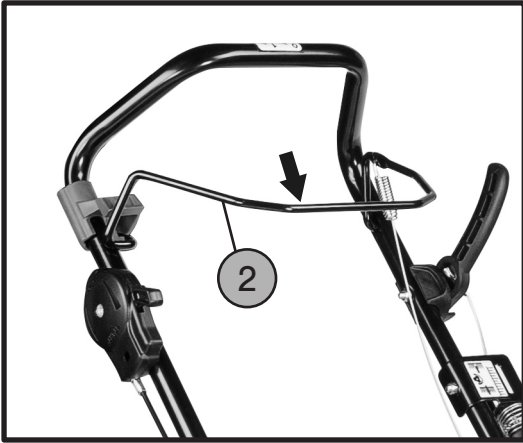

 3.1

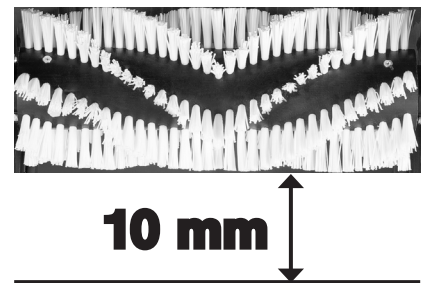
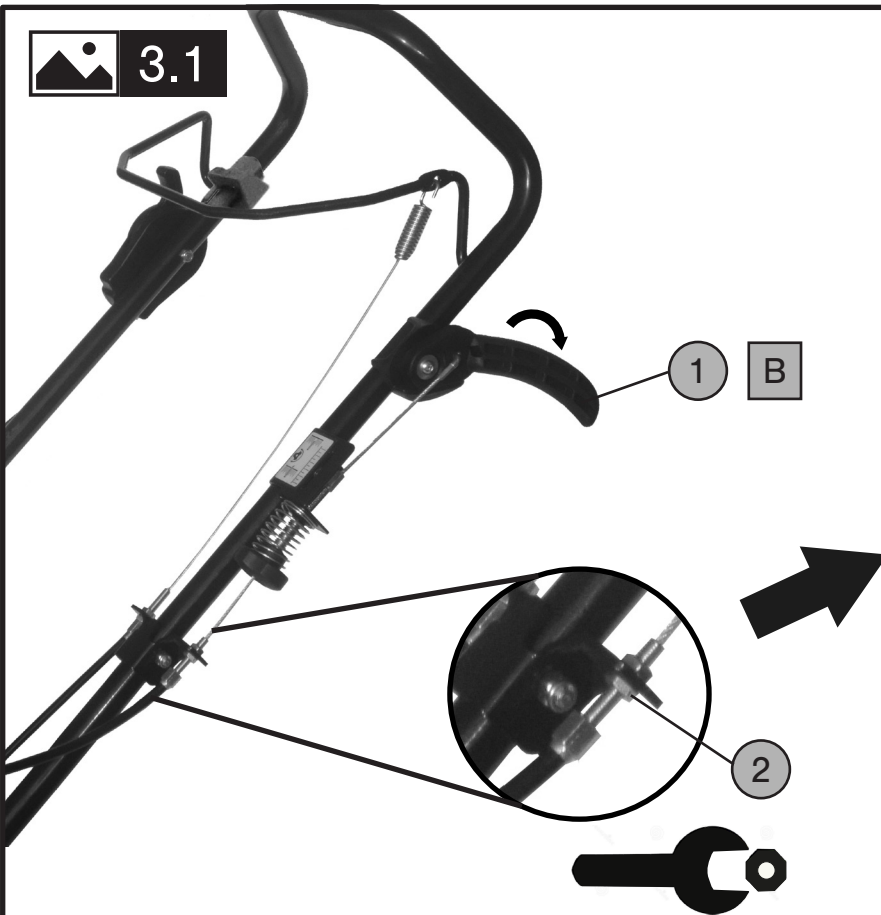





3.2

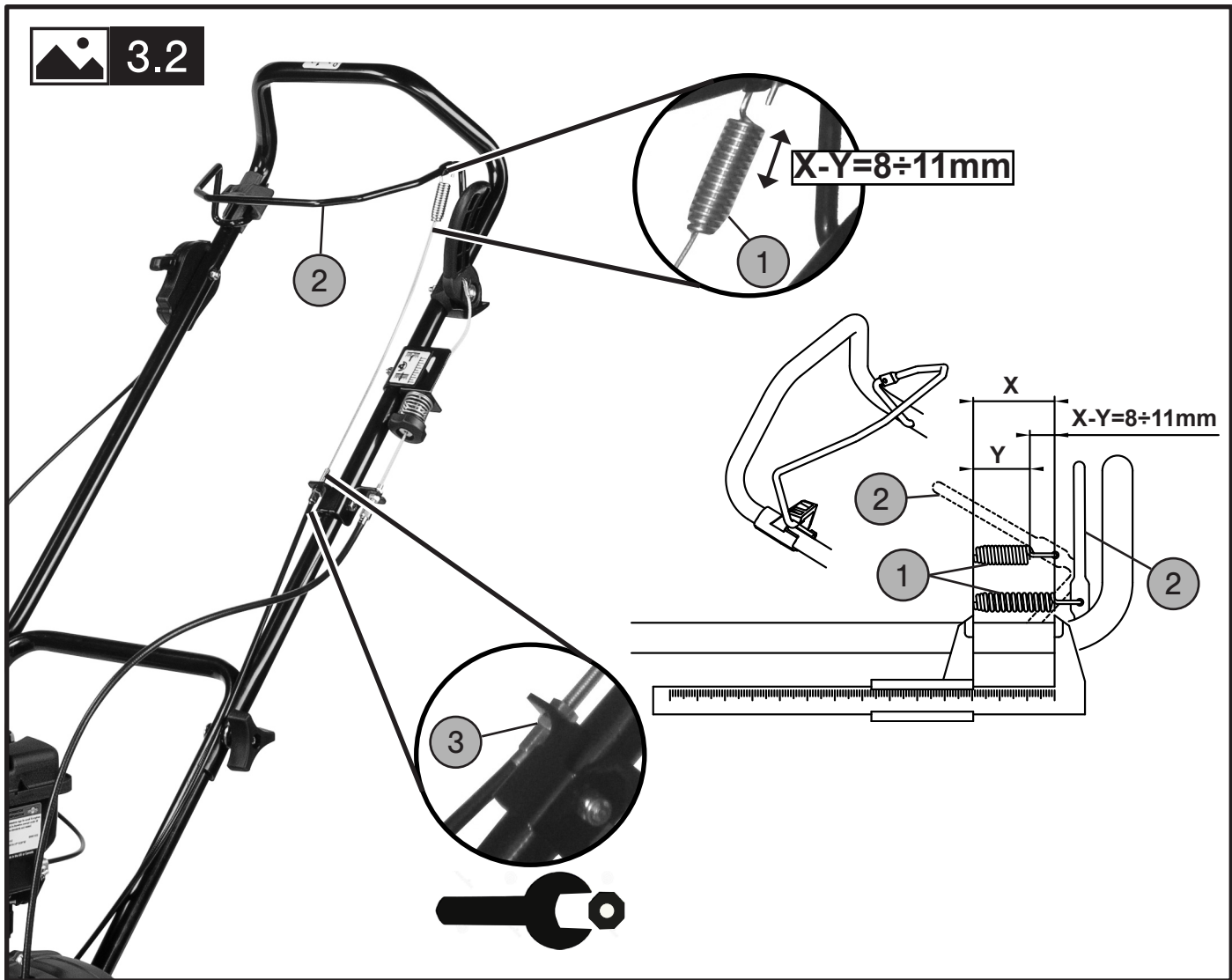

## 1. INFORMAZIONI GENERALI

### 1.1 INTRODUZIONE

Ringraziamo per la fiducia accordata ai nostri prodotti e auguriamo un piacevole utilizzo della macchina e/o della attrezzatura intercambiabile.

Abbiamo creato queste istruzioni per l'uso allo scopo di assicurare un funzionamento privo d'inconvenienti. Seguendo attentamente questi consigli, si avrà la soddisfazione di possedere per molto tempo una macchina o un'attrezzatura intercambiabile che funziona a dovere.

Le nostre macchine e le nostre attrezzature intercambiabili, prima di essere fabbricate in serie, vengono collaudate in maniera molto rigorosa e, durante la fabbricazione vera e propria, sono sottoposte a severi controlli. Ciò costituisce, per noi e per l'utilizzatore, la migliore garanzia di qualità.

Questa macchina e/o questa attrezzatura intercambiabile è stata sottoposta a rigorosi test neutrali nel paese d'origine e risponde alle norme di sicurezza in vigore. Per garantire questo livello di sicurezza, è necessario utilizzare esclusivamente ricambi originali.

### 1.2 IL MANUALE

Il manuale è suddiviso in **capitoli** e **paragrafi** in modo da presentare le informazioni nel modo più chiaro possibile.

Le istruzioni, i disegni e la documentazione contenuti nel presente manuale sono di natura tecnica riservata, di stretta proprietà del costruttore (vedere dichiarazione CE in ultima pagina) e non possono essere riprodotti in alcun modo, né integralmente, né parzialmente.

Il manuale d'uso deve essere conservato con cura e deve accompagnare la macchina e/o l'attrezzatura intercambiabile in tutti i passaggi di proprietà che essa potrà avere nella sua vita.

Per favorire ciò il manuale deve essere maneggiato con cura, con le mani pulite e non deve essere depositato su superfici sporche.

Deve essere conservato in ambiente protetto da umidità e calore e in modo che sia sempre a portata di mano per il chia-

rimento di eventuali dubbi. Non devono esserne asportate, modificate o strappate delle parti.

### 1.3 SIMBOLOGIA DEL MANUALE

#### PERICOLO!

Questo simbolo evidenzia situazioni che possono influenzare la sicurezza, causare morte e/o lesioni gravi all'operatore.

#### ATTENZIONE!

Questo simbolo evidenzia situazioni che possono causare lesioni lievi all'operatore e/o danni alla macchina.

#### INFORMAZIONE!

Questo simbolo evidenzia indicazioni speciali per maggiore chiarezza e facilità d'uso.

Le immagini sono indicate dalla specifica figura (es.  2.1).

### 1.4 DATI DEL COSTRUTTORE

Vedere copertina o etichetta CE.

Per informazioni e per ordinazioni di pezzi di ricambio la preghiamo di far riferimento ai rivenditori di zona citando il numero d'articolo e il numero di produzione che è possibile trovare sull'etichetta CE (8 in  2.1).

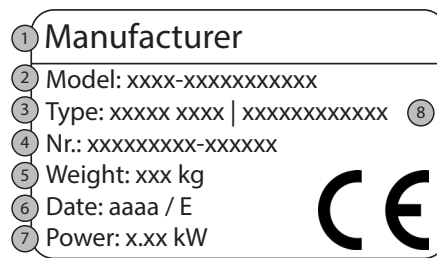

1. Identificazione costruttore
2. Modello
3. Codice identificativo prodotto
4. Numero di serie articolo
5. Massa
6. Anno/Mese
7. Potenza motore
8. Tipologia prodotto

## 2. ISTRUZIONI DI SICUREZZA

#### PERICOLO!

Tutti i pericoli descritti in questo paragrafo possono generare lesioni gravi o la morte dell'operatore.

#### PERICOLO!

Prima del montaggio e la messa in funzione della macchina o dell'attrezzatura intercambiabile leggere e comprendere nella sua interezza questo manuale d'uso e manutenzione.

#### PERICOLO!

È responsabilità del datore di lavoro trasmettere tutte le informazioni contenute in questo manuale all'operatore che utilizzerà la macchina o l'attrezzatura intercambiabile.

Questa macchina e/o questa attrezzatura intercambiabile soddisfa tutti gli standard europei in vigore nel periodo di produzione. Nonostante ciò, un uso improprio o una manutenzione non adeguata possono aumentare il rischio di infortunio.

Al fine di ridurre tale rischio leggere attentamente le istruzioni di sicurezza riportate di seguito e prestare attenzione ai simboli di pericolo presenti nelle pagine successive.

#### Indicazioni generali:

1. L'uso della macchina è vietato ai minori di 16 anni e alle persone che hanno assunto alcol, medicine o droghe.
2. Non mettere in moto la macchina quando si è davanti all'attrezzo, né avvicinarsi ad esso quando è in moto. Tirando la corda di avviamento del motore (se presente), l'attrezzo e la macchina stessa devono rimanere fermi.
3. Il motore deve rimanere **OBBLIGATORIAMENTE** spento durante il trasporto della macchina e tutte le operazioni di regolazione, manutenzione, pulizia.
4. Allontanarsi dalla macchina solo dopo aver spento il motore e averla parcheggiata in posizione stabile e di sicurezza.
5. Attenzione al tubo di scarico. Le parti vicine possono arrivare a 80°. Sostituire i silenziatori usurati o difettosi.
6. Prima di iniziare il lavoro con la macchina procedere ad un controllo visivo e fisico verificando che tutti i sistemi antinfortunistici e di sicurezza, di cui essa è dotata, siano perfettamente funzionanti. È severamente vietato escluderli o manometterli. Sostituire i particolari danneggiati od usurati prima dell'utilizzo.
7. Ogni utilizzo improprio, le riparazioni effettuate da personale non specializzato o l'impiego di ricambi non originali, comportano il decadimento della garanzia e il declino di ogni responsabilità della ditta costruttrice.
8. Non modificare la taratura del regolatore di velocità di rotazione del motore e non raggiungere velocità eccessive.

### Indicazioni per l'utilizzo:

1. Prima d'usare la macchina e/o questa attrezzatura intercambiabile prendere familiarità con i comandi e imparare come arrestarla velocemente.
2. Prima d'avviare la macchina controllare il livello dell'olio motore.
3. Prima d'avviare la macchina controllare che tutti gli elementi di fissaggio (bulloni, viti, dadi, ecc.) siano serrati e che i cofani e i sistemi di protezione siano integri e correttamente montati.
4. Camminare, non correre, durante il lavoro.
5. Non avviare la macchina in locali chiusi dove si possono accumulare esalazioni di carbonio.
6. Lavorare unicamente nelle ore diurne con una buona illuminazione e visibilità.
7. Non lavorare durante temporali e/o su terreni bagnati o scivolosi.
8. Non lavorare su terreni con pendenze superiori a 10° se non utilizzando le attrezzature specifiche per lavoro in pendenza (non disponibili su tutte le macchine o versioni). Usare la massima prudenza nell'invertire il senso di marcia e nel tirare verso di sé la macchina.
9. Assicurarsi sempre dei punti di appoggio sui pendii. Tenere i piedi ben distanziati dagli utensili e non mettere le mani o i piedi vicino alle parti in movimento.
10. Condurre la macchina sempre con entrambe le mani sul manubrio.

### ATTENZIONE!

Le cariche elettrostatiche possono accumularsi quando si lavora su superfici sintetiche – rischio di scariche elettrostatiche e incidenti!

### Indicazioni per la regolazione e la manutenzione:

### PERICOLO!

Tutte le operazioni di REGOLAZIONE e MANUTENZIONE vanno eseguite a motore spento. Rimuova il cappuccio candela o la chiave di accensione (se presente) per evitare avvii inattesi.

Mantenere serrati tutti i dadi, i bulloni e le viti per garantire il funzionamento della macchina in condizioni di sicurezza.

Far utilizzare solo parti di ricambio originali Eurosystems. Il proprietario perde ogni diritto di garanzia qualora utilizzati ricambi non originali.

Non apportare modifiche strutturali o adattamenti. Tali modifiche comportano il decadimento della garanzia e il declino di ogni responsabilità della ditta costruttrice.

Ci riserviamo il diritto di apportare miglio-

ramenti costruttivi alla macchina e/o all'attrezzatura intercambiabile senza apportare modifiche a queste istruzioni.

### Indicazioni per il sollevamento:

### PERICOLO!

Utilizzare sistemi di sollevamento non danneggiati e idonei alle masse da sollevare (vedere paragrafo MOVIMENTAZIONE E TRASPORTO).

### PERICOLO!

Non sostare sotto carichi sospesi.

## 2.1 DESCRIZIONE E CAMPO D'UTILIZZO

La macchina MSP 02 è una moto spazzola a scoppio progettata per la pulizia e la manutenzione del prato sintetico. Lo strumento è particolarmente indicato per ravvivare il manto erboso nella fase di installazione e nelle successive fasi di manutenzione donando allo stesso un aspetto vivace e naturale. Oltre a rendere il prato più soffice e bello, la spazzola MSP 02, registrabile in altezza, permette di pulire il manto erboso raccogliendo, al contempo, residui di vario genere come foglie, residui vegetali, peli di animali, ecc.

## 2.2 USO IMPROPRIO

### PERICOLO!

Tutti i pericoli descritti in questo paragrafo possono generare lesioni gravi o la morte dell'operatore.

1. Usare la macchina esclusivamente per l'uso previsto sopra descritto;
2. Non usare la macchina per trasportare cose, persone o animali;
3. Non usare la macchina per trainare e/o spingere carretti o altri dispositivi;
4. Non montare altre attrezzature non autorizzate dalla ditta costruttrice;
5. Non modificare parti della macchina;
6. Non escludere o manomettere i sistemi di protezione;
7. Non ribaltare la macchina con motore avviato;
8. Se occorre sollevare la macchina (per superare ad es. uno scalino), inclinare le ruote anteriori non oltre di 5 cm, mentre le ruote posteriori non devono essere mai sollevate per evitare di essere colpiti da oggetti proiettati dall'utensile in movimento;
9. Disinnestare il movimento dell'utensile quando spingete la macchina su superfici non erbose per evitare che frammenti di pietra o altri oggetti entrino nella macchi-

na e vengano proiettati.

## 2.3 AREA DI LAVORO

### PERICOLO!

Tutti i pericoli descritti in questo paragrafo possono generare lesioni gravi o la morte dell'operatore.

L'utilizzatore è responsabile della sicurezza delle persone, delle cose o degli animali, che si trovano all'interno della zona di pericolo della macchina.

Tale zona è definita come l'area interna di una circonferenza di raggio minimo 10 m con centro l'attrezzo montato sulla macchina.

Quando la macchina è in funzione non è permesso stare nella zona di pericolo per alcuna ragione. Solamente l'operatore, che abbia letto e compreso il manuale in tutte le sue parti, è autorizzato a stare all'interno di tale area e ad occupare l'unica postazione operativa posta, dietro il manubrio impugnandolo saldamente. L'operatore deve controllare la zona circostante prima di avviare la macchina e prestare particolare attenzione a bambini e animali.

Prima di iniziare il lavoro su di una determinata area, pulirla da oggetti estranei.

Durante il lavoro prestare sempre attenzione al terreno e alla zona circostante. Se si dovessero individuare oggetti indesiderati e/o pericolosi, prima di spostarsi dalla postazione operativa per rimuoverli spegnere la macchina e metterla in sicurezza prevenendone l'avvio, il movimento e il ribaltamento.

## 2.4 ABBIGLIAMENTO

### INFORMAZIONE!

Il reperimento di tali dispositivi di protezione individuale è a cura esclusiva del cliente o del datore di lavoro.

**Durante l'utilizzo della macchina e le operazioni di manutenzione:**

è **OBBLIGATORIO** usare sempre scarpe anti-infortunistiche, guanti, ortoprotettori adeguati e indossare calzoncini lunghi e resistenti e occhiali protettivi.



Non indossare abbigliamento largo, gioielli, cravatte, scarpe, cordoncini pendenti che potrebbero impigliarsi. Legarsi i capelli.

**Durante il disimballaggio e il montaggio:**

è **OBBLIGATORIO** usare sempre scarpe antiinfortunistiche, guanti e indumenti resistenti.



### 3. DEFINIZIONE DEI PITTOGRAMMI

#### PERICOLO!

Mantenere tutte le etichette pulite ed in buono stato, sostituirle se danneggiate.



Comando acceleratore. Nella posizione di **START** l'aria è aperta mentre nella posizione di **STOP** il motore si spegne.

3.

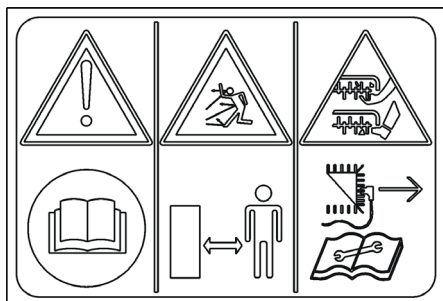

1.

2.

4.

1. Leggere il libretto uso e manutenzione prima di usare la macchina.
2. Pericolo lancio oggetti! Tenere le persone estranee fuori dalla zona di pericolo!
3. Attenzione: pericolo ferimento arti. Parti rotanti.
4. Rimuovere la spina dalla presa di corrente prima di effettuare le riparazioni.

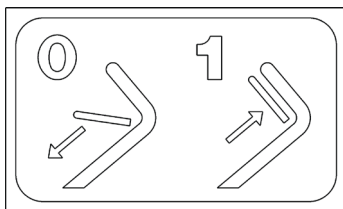

Innesto attrezzo

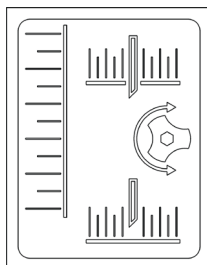

Regolazione altezza utensile (spazzola)

### 4. CARATTERISTICHE TECNICHE

Peso LORDO e NETTO	Etichetta dichiarazione CE in ultima pagina
Potenza nominale	
Livello max di pressione acustica	
Livello di potenza sonora misurato	
Livello di potenza sonora garantito	
Capienza sacco raccogli erba *	45 l
Larghezza di lavoro	420 mm
Profondità di lavoro	0-20 mm
Vibrazioni al manubrio	$7,4 \pm 0,45 \text{ m/s}^2$
Trasmissione	con cinghia trapezoidale

### 5. MOVIMENTAZIONE E IMBALLO

Per movimentare l'imballo sollevarlo in 2 o più persone utilizzando le maniglie disposte sul cartone. Il peso LORDO viene indicato all'interno del capitolo "CARATTERISTICHE TECNICHE".

#### ATTENZIONE!

Non ribaltare o far rotolare la macchina. Possibile danneggiamento di cofani e organi meccanici.

#### INFORMAZIONE!

In caso di fornitura di più macchine o attrezzature intercambiabili su pallet sbancalare senza farle cadere a terra. Aiutarsi eventualmente con un muletto.

### 6. DISIMBALLAGGIO / MONTAGGIO

La macchina MSP 02 viene consegnata a destinazione smontata e sistemata in un adeguato imballaggio. Per completare il montaggio della macchina osservare la seguente procedura.



**MONTAGGIO DEL MANUBRIO:**

Fissare il manubrio 1 al supporto 2 per mezzo delle viti 3, rondelle 4, pomoli di fissaggio 5 e dadi 6.



**MONTAGGIO DEL SACCO RACCOLLI ERBA (OPTIONAL):**

Inserire il telaio metallico 1 all'interno del sacco 2.

Con l'aiuto del manico di un comune cucchiaino, inserire il telaio all'interno dei bordi di aggancio A, B, C, D, E e F.

A questo punto sollevare il coperchio posteriore 3 della macchina ed inserire gli agganci 4 nei perni 5. Completare il fissaggio abbassando il coperchio 3 e facendo attenzione che le estremità 6 della maniglia cesto si infilino nei fori 7 del coperchio.

#### ATTENZIONE!

Il motore viene fornito senza olio lubrificante. Per le indicazioni sul tipo di olio da utilizzare e le quantità fare riferimento al libretto motore contenuto all'interno della busta accessori.

### 7. USO

#### PERICOLO!

Prima di utilizzare la macchina controllare il corretto funzionamento delle leve ad azione mantenuta e del doppio comando di sicurezza. Per le regolazioni consultare paragrafo "REGOLAZIONE CAVI". È proibito usare la macchina in caso di malfunzionamento dei comandi.

#### ATTENZIONE!

Prima del primo avvio occorre aggiungere olio lubrificante al motore. Per le indicazioni sul tipo di olio da utilizzare e le quantità fare riferimento al libretto motore contenuto all'interno della busta accessori.

#### ATTENZIONE!

Prima d'accendere la macchina controllare il livello dell'olio all'interno del motore come indicato sullo specifico manuale d'uso.

## **⚠ PERICOLO!**

**Prima di procedere nella lettura leggere e comprendere nella sua interezza il capitolo "ISTRUZIONI DI SICUREZZA".**

## **⚠ PERICOLO!**

**Prima di utilizzare la macchina controllare il corretto funzionamento delle leve. Per le regolazioni consultare paragrafo "REGOLAZIONE CAVI".**

### 7.1 DESCRIZIONE COMANDI

#### **2.1**

- 1) Fermo di sicurezza
- 2) Leva innesto attrezzo
- 3) Leva sollevamento attrezzo per trasferimento
- 4) Pomolo regolazione profondità di lavoro
- 5) Motore
- 6) Cesto raccogli erba (optional)
- 7) Impugnatura
- 8) Etichetta CE
- 9) Leva acceleratore

### 7.2 SCARICHE ELETTROSTATICHE

## **⚠ ATTENZIONE!**

**Le cariche elettrostatiche possono accumularsi quando si lavora su superfici sintetiche: rischio di scariche elettrostatiche e incidenti!**

## **⚠ PERICOLO!**

**Non utilizzare se si è portatori di dispositivi medici (es. pacemaker).**

Durante l'utilizzo, lo sfregamento delle spazzole sul materiale sintetico dell'erba genera cariche che in condizioni di assenza di umidità possono originare scariche a tensioni molto elevate pericolose per l'operatore e per la macchina. Per limitare le eventuali scariche a tensioni basse, alterare cicli di lavoro brevi a cicli di riposo più lunghi e bagnare leggermente il prato prima della spazzolatura.

### 7.3 REGOLAZIONE MANUBRIO

#### **2.2**

Allentare il pomolo 1 e ripiegare il manubrio superiore sul manubrio inferiore come indicato in figura.

### 7.4 REGOLAZIONE ALTEZZA UTENSILE (SPAZZOLA)

#### **2.3**

CONFIGURAZIONE DI LAVORO:

Alzare la leva di sollevamento attrezzo 1 in posizione A. Regolare l'altezza di lavoro dell'utensile girando il pomolo 2. Ogni giro varia di 1.5 mm l'altezza di lavoro. In base alle indicazioni dell'etichetta 3, controllare lo spostamento dell'indice 4 per capire in che direzione ruotare il pomolo.

#### **2.4**

CONFIGURAZIONE DI TRASFERIMENTO:

Abbassare la leva di sollevamento attrezzo 1 in posizione B. In questo modo l'utensile (spazzola) non entra in contatto con il terreno.

### 7.5 RIEMPIMENTO SERBATOIO

## **⚠ PERICOLO!**

**Prestare attenzione quando si maneggiano fluidi infiammabili. Il carburante è altamente infiammabile ed esplosivo.**

## **⚠ PERICOLO!**

**Non riempire il serbatoio in ambienti chiusi o poco ventilati.**

## **⚠ PERICOLO!**

**Prima di rabboccare il serbatoio spegnere la macchina e aspettare che il motore si sia raffreddato (15-20 min).**

## **⚠ PERICOLO!**

**Non fumare o utilizzare dispositivi elettronici in prossimità di fluidi combustibili.**

## **⚠ PERICOLO!**

**Utilizzare dispositivi di riempimento quali taniche di carburante, imbuti, etc. idonei e non danneggiati.**

## **⚠ PERICOLO!**

**In caso di fuoriuscita di carburante spostare la macchina prima di avviarla.**

## **⚠ PERICOLO!**

**Al termine dell'operazione di rifornimento rimettere a posto il tappo serrandolo in modo deciso.**

### 7.6 USO DEL SACCO RACCOGLI ERBA (OPTIONAL)

Il sacco raccogli erba serve per raccogliere residui di vario genere come foglie, residui vegetali, peli di animali, ecc.

## **⚠ ATTENZIONE!**

**Prima di mettere o togliere il sacco raccogli erba (optional) rilasciare la leva innesto attrezzo (2 in **2.1**) ed attendere l'arresto dell'utensile.**

### 7.7 AVVIAMENTO E SPEGNIMENTO

## **⚠ ATTENZIONE!**

**Prima di avviare la macchina controllare il livello dell'olio motore.**

## **⚠ ATTENZIONE!**

**Non avviare il motore fino al completamento di tutte le fasi di montaggio.**

## **i INFORMAZIONE!**

**Se il motore è "freddo", azionare il dispositivo di starter sul carburatore (a seconda della versione di motore). Si veda il manuale specifico.**

## **⚠ ATTENZIONE!**

**Prima di ogni avviamento accertarsi che la leva innesto attrezzo 2 sia in posizione A.**

Per avviare: **2.5**

Portare il comando acceleratore in posizione START. Procedere quindi all'accensione secondo quanto indicato dal libretto allegato al motore. Dopo l'avviamento del motore, spostare la leva acceleratore in modo da raggiungere il regime di giri desiderato. Spostare il fermo di sicurezza 1 nella direzione indicata dalla freccia, poi tirare la leva innesto attrezzo 2 in posizione B impugnando contemporaneamente anche il manubrio 3. Avanzare spingendo la macchina sul terreno nella direzione indicata dalla freccia.

Per spegnere: **2.6**

Rilasciare la leva innesto attrezzo 2 e portare il comando acceleratore in posizione STOP.

### 8. MOVIMENTAZIONE E TRASPORTO

## **⚠ PERICOLO!**

**Prima di procedere nella lettura leggere e comprendere nella sua interezza il capitolo "ISTRUZIONI DI SICUREZZA".**

A motore spento è possibile spostare la macchina a mano spingendola o tirandola dal manubrio.

### 9. RIMESSAGGIO

Prima di immagazzinare la macchina pulir-

la da foglie e/o terra.

### PERICOLO!

Rimuovere il carburante dal serbatoio e chiudere il rubinetto (se presente).

Parcheggiare la macchina su di un terreno pianeggiante rimuovendo la chiave di accensione (se presente) e/o il cappuccio candela.

### PERICOLO!

Proteggere le parti taglienti e coprire eventualmente la macchina con teli protettivi.

## 10. MANUTENZIONE PERIODICA

Mantenere serrati tutti i dadi, i bulloni e le viti per garantire il funzionamento della macchina e/o dell'attrezzatura intercambiabile in condizioni di sicurezza.

### PERICOLO!

Prima di procedere nella lettura leggere e comprendere nella sua interezza il capitolo "ISTRUZIONI DI SICUREZZA".

## 10.1 REGOLAZIONE CAVI



### Cavo sollevamento utensile (spazzola):

Abbassare la leva di sollevamento utensile (spazzola) 1 in posizione B. Agire sul registro 2 fino a quando l'utensile si trova ad un'altezza dal terreno di 10 mm circa.



### Cavo innesto utensile (spazzola):

Attenzione: eseguire correttamente e periodicamente quanto di seguito indicato, per salvaguardare l'integrità della cinghia. La molla 1 si deve allungare di 8-11 mm durante il lavoro. Misurare la lunghezza della molla prima e dopo aver azionato la leva innesto utensile 2. Agire sul registro 3 per ottenere l'allungamento sopra indicato.

Prima di lavare e/o pulire la macchina o l'attrezzatura intercambiabile aspettare che tutte le parti calde si siano raffreddate (almeno 20 minuti). Utilizzare aria compressa o una spugna con detergente neutro e acqua.

### ATTENZIONE!

Non utilizzare acqua in pressione per lavare la macchina e/o l'attrezzatura intercambiabile. Il motore ed eventuali impianti elettrici o batterie potrebbero danneggiarsi.

### ATTENZIONE!

Evitare l'uso eccessivo di acqua vicino alle etichette. In caso di danneggiamento occorre sostituirla prima di usare nuovamente la macchina e/o l'attrezzatura intercambiabile.

## 11. PULIZIA E LAVAGGIO

### PERICOLO!

Prima di procedere nella lettura leggere e comprendere nella sua interezza il capitolo "ISTRUZIONI DI SICUREZZA".

## 12. PROGRAMMA DI MANUTENZIONE

	Ogni quanto	v. cap
Controllo serraggio elementi di fissaggio e protezioni	Sempre prima di avviare la macchina - controllare che non via siano viti, bulloni e/o dadi non serrati e che i cofani e i sistemi di protezione siano integri e correttamente montati	-
Pulizia	Dopo ogni utilizzo	11.
Regolazione cavi	Se il funzionamento non è quello previsto dal libretto	10.1.
Motore	Vedere libretto specifico	

## 13. POSSIBILI GUASTI E SOLUZIONI

	Possibile causa	v. capitolo
Il motore non si avvia	Carburante esaurito, fare rifornimento	-
	Controllare la posizione dell'acceleratore	7.7.
	Controllare che il cappuccio candela sia ben inserito	Libretto specifico del motore
	Controllare lo stato della candela ed eventualmente pulirla o sostituirla	Libretto specifico del motore
	Controllare che il rubinetto del carburante sia aperto (solo per modelli di motore per cui è previsto il rubinetto)	Libretto specifico del motore
Potenza del motore diminuisce	Filtro aria sporco, pulirlo	Libretto specifico del motore
	Utensile basso, aumentare altezza utensile	7.4.
L'utensile non ruota	Registrare il filo innesto utensile	10.1.
	Controllare che l'utensile sia fissato all'albero	-

Nel caso non si riesca a risolvere il problema contattare il centro assistenza autorizzato più vicino

## 14. ISTRUZIONI SUPPLEMENTARI

### 14.1 SMALTIMENTO

Il prodotto al termine del suo ciclo di vita deve essere smaltito seguendo le norme vigenti relative allo smaltimento Differenziato e non può essere trattato come un semplice rifiuto urbano.

Il prodotto deve essere smaltito presso i centri di raccolta dedicati o deve essere restituito al rivenditore nel caso si voglia sostituire il prodotto con un altro equivalente nuovo.

Il prodotto è composto da parti non biodegradabili e sostanze che possono inquinare l'ambiente circostante se non opportunamente smaltite. Inoltre alcuni di questi materiali possono essere riciclati evitando l'inquinamento dell'ambiente. È dovere di tutti contribuire alla salute dell'ambiente.

Il simbolo , quando presente, identifica le apparecchiature elettriche ed elettroniche che vanno smaltite separatamente come prescritto dalle norme 2002/95/CE, 2002/96/CE e 2003/108/CE. Non gettare tali apparecchiature nei rifiuti municipali misti, ma portarle nelle apposite aree di raccolta differenziata.

Chiedere informazioni alle autorità locali in merito alle zone dedicate allo smaltimento dei rifiuti.

Chi non smaltisce il prodotto seguendo quanto indicato in questo paragrafo ne risponde secondo le norme vigenti.

### 14.2 MESSA FUORI SERVIZIO E SMANTELLAMENTO

La messa fuori servizio e smantellamento della Macchina e/o dell'attrezzatura intercambiabile oggetto di questo manuale d'uso consiste nello smontaggio del prodotto da parte di personale autorizzato in ottemperanza a quanto riportato nel D.Lgs 81/08 (utilizzo dei DPI, ecc.) e nella successiva segregazione e smaltimento come riportato nel paragrafo "SMALTIMENTO" del presente Manuale di uso e manutenzione.

## 1. GENERAL INFORMATION

### 1.1 INTRODUCTION

We thank you for your confidence in our products and wish you an enjoyable use of the machine and/or the interchangeable equipment.

We have created these operating instructions to ensure trouble-free operation. Carefully follow these recommendations for the satisfaction of owning a long-term properly functioning machine or interchangeable equipment.

Our machines and interchangeable equipment are tested very rigorously before being mass-produced and are subjected to strict controls during actual manufacturing. This is the best guarantee of quality for us and for the user.

This machine and/or interchangeable equipment has been subjected to strict neutral tests in the country of origin and meets the safety standards in force. Only original spare parts must be used to ensure this level of safety.

### 1.2 THE MANUAL

The manual is divided into **chapters** and **paragraphs** in order to present the information as clearly as possible.

The instructions, drawings and documentation contained in this manual are of a confidential technical nature, strictly the property of the manufacturer (see EC declaration on last page) and may not be wholly or partially reproduced in any way.

The user's manual must be stored with care and must accompany the machine and/or the interchangeable equipment in all the changes of ownership that it may have through its life.

To facilitate this, the manual must be handled with care, with clean hands and must not be deposited on dirty surfaces.

It must be stored in an environment protected from moisture and heat and in such a way that it is always on hand to clarify any doubts. No parts should be removed, modified or torn.

### 1.3 MANUAL SYMBOLS

 **DANGER!**

This symbol highlights situations that

can affect safety, cause death and/or serious injury to the operator.

 **CAUTION!**

This symbol highlights situations that can cause minor injury to the operator and/or damage to the machine.

 **INFORMATION!**

This symbol highlights special indications for better clarity and ease of use.

The images are indicated by the specific figures (e.g.  2.1).

### 1.4 MANUFACTURER DATA

See cover or CE label.

For information and to order spare parts, please contact your local dealer, quoting the item number and production number, which can be found on the CE label (8 in  2.1).

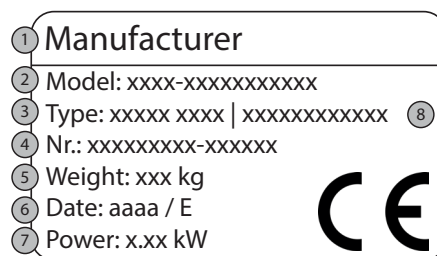

1. Manufacturer identification
2. Model
3. Product identification code
4. Item serial number
5. Mass
6. Year / Month
7. Motor power
8. Type of product

## 2. SAFETY INSTRUCTIONS

 **DANGER!**

All the dangers described in this paragraph can generate serious injury or death of the operator.

 **DANGER!**

Read and understand this use and maintenance manual in its entirety before assembling and operating the machine or the interchangeable equipment.

 **DANGER!**

It is the responsibility of the employer to transmit all the information contained in this manual to the operator who will use the machine or the interchangeable equipment.

This machine and/or interchangeable equipment complies with all European standards in force during the period of production. Improper use or maintenance may nevertheless increase the risk of injury.

In order to reduce this risk, read the following safety instructions carefully and pay attention to the hazard symbols on the following pages.

#### General indications:

1. Use of the machine by persons under 16 years of age or by persons who have consumed alcohol, medicine or drugs is prohibited.
2. Do not start the machine while standing in front of the tool or approach it when it is running. When pulling on the motor starter cord (if any), the tool and the machine itself must remain stationary.
3. The motor **MUST** remain off during machine transport and all adjustment, maintenance and cleaning operations.
4. Do not leave the machine until the motor has been switched off and the machine has been parked in a stable, safe position.
5. Take care with the exhaust pipe. Nearby parts can reach as high as 80°. Replace worn or defective silencers.
6. Before starting work with the machine, perform a visual and physical check to ensure that all the safety and accident prevention systems it is equipped with are fully functional. Excluding or tampering with them is strictly prohibited. Replace damaged or worn parts before use.
7. Any improper use, repairs carried out by non-specialised personnel or the use of non-original spare parts will invalidate the warranty and shall forfeit any manufacturer liability.
8. Do not modify the motor rotation speed regulator calibration or reach excessive speeds.

#### Instructions for use:

1. Before using the machine and/or this interchangeable equipment, familiarise yourself with the controls and learn how to stop it quickly.
2. Check the motor oil level before starting the machine.
3. Before starting the machine, check that all fasteners (bolts, screws, nuts, etc.) are tightened and that the bonnets and protection systems are intact and correctly fitted.
4. Walk, do not run, while working.
5. Do not start the machine in closed rooms where carbon fumes can accu-



multate.

6. Work only during daylight hours with good lighting and visibility (minimum visibility required equal to the work area defined in the "WORK AREA" paragraph).

7. Do not work during thunderstorms and/or on wet or slippery ground.

8. Do not work on slopes of more than 10° unless using specific equipment for work on slopes (not available on all machines or versions). Use the utmost caution when reversing the direction of travel and when pulling the machine towards you.

9. Always make sure that there are support points on slopes. Keep feet at a suitable distance from the tools and do not put hands or feet near moving parts.

10. Always drive the machine with both hands on the handlebar.

**⚠ CAUTION!**

**Electrostatic charges can build up when working on synthetic surfaces: risk of electrostatic discharge and accidents!**

**Instructions for adjustment and maintenance:**

**⚠ DANGER!**

**All ADJUSTMENT and MAINTENANCE operations must be carried out with the motor switched off. Remove the spark plug cap or ignition key (if present) to avoid unexpected start-up.**

Keep all nuts, bolts and screws tightened to ensure safe machine operation.

Only use original Eurosystems spare parts. The owner loses all warranty rights when using non-original spare parts.

Do not make any structural changes or adaptations. Such changes will invalidate the warranty and the manufacturer's liability.

We reserve the right to make design improvements to the machine and/or the interchangeable equipment without making changes to these instructions.

**Instructions for lifting:**

**⚠ DANGER!**

**Use lifting systems that are undamaged and suitable for the masses to be lifted (see the HANDLING AND TRANSPORT paragraph).**

**⚠ DANGER!**

**Do not stand under suspended loads.**

**2.1 DESCRIPTION AND FIELD OF USE**

The MSP 02 machine is an internal-combustion-engine-driven brush designed for cleaning and maintaining the synthetic grass. The tool is particularly suitable for reviving the turf during the installation and subsequent maintenance phases, giving it a lively and natural look. In addition to making the lawn softer and more beautiful, the MSP 02 brush, adjustable in height, allows you to clean the grass surface while collecting various types of residues such as leaves, vegetal residues, animal hair, etc.

**2.2 IMPROPER USE**

**⚠ DANGER!**

**All the dangers described in this paragraph can generate serious injury or death of the operator.**

1. Only use the machine for the intended use described above.
2. Do not use the machine to transport objects, people or animals.
3. Do not use the machine to tow and/or push carts or other devices.
4. Do not mount any other equipment not authorised by the manufacturer.
5. Do not modify machine parts.
6. Do not exclude or tamper with protection systems.
7. Do not overturn the machine with the engine running.
8. If you need to lift the machine (for example, to overcome a step), tilt the front wheels no more than 5 cm, while the rear wheels must never be raised to avoid being hit by objects projected by the moving tool.
9. Disengage the movement of the tool when you push the machine on non-grass surfaces to prevent stone fragments or other objects from entering the machine and being thrown.

**2.3 WORK AREA**

**⚠ DANGER!**

**All the dangers described in this paragraph can generate serious injury or death of the operator.**

The user is responsible for the safety of persons, property and animals within the machine danger zone.

This zone is defined as the internal area of a circumference of a minimum radius of

10m with the tool mounted on the machine in the centre.

Do not stand in the danger zone for any reason while the machine is in operation. Only the operator, who has read and understood the manual in all its parts, is authorised to stand within this area and to occupy the only operating position, located behind the handlebar, holding it firmly. The operator must check the surrounding area before starting the machine and must pay particular attention to children and animals.

Before starting work on a certain area, clean it of foreign objects.

Always pay attention to the ground and the surrounding area when working. If undesired and/or dangerous objects are detected, switch off the machine and secure it before leaving the operating position to remove them, being sure to prevent the machine from starting, moving or tipping over.

**2.4 CLOTHING**

**ⓘ INFORMATION!**

**The procurement of such personal protective equipment is the sole responsibility of the customer or employer.**

**During machine use and maintenance operations:**

The operator **MUST** always wear suitable safety shoes, gloves, and hearing protection devices and wear long, resistant trousers and safety goggles.



Do not wear loose-fitting clothing, jewelry, ties, scarves, dangling drawstrings that could get caught (by the equipment). Tie up your hair.

**During unpacking and assembly:**

The operator **MUST** always wear resistant safety shoes, gloves, and clothing.



### 3. DEFINITION OF PICTOGRAMS

#### ⚠ DANGER!

Keep all labels clean and in good condition, replace them if damaged.



Accelerator command. In the START position, the air is open; while, in the STOP position, the motor is off.

3.

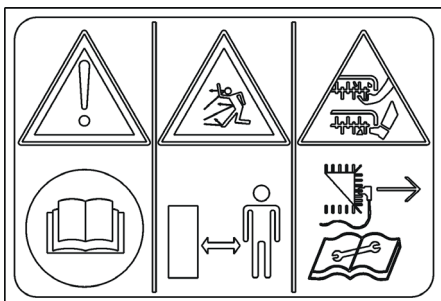

1.

2.

4.

1. Read the instructions manual before operating on the machine.
2. Danger, hurling objects! Keep other people well away from the danger area!
3. Warning: risk of limb injury. Rotating parts.
4. Remove the plug from the power socket before repairing the machine.

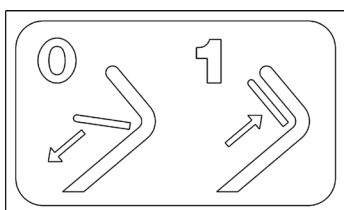

Tool engagement

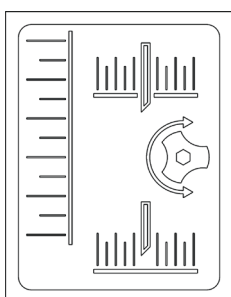

Adjusting the tool height (brush)

### 4. TECHNICAL FEATURES

GROSS and NET weight	CE declaration label on the last page
Rated power	
Measured sound pressure level	
Measured sound power level	
Guaranteed sound power level	
Volume of grass-box *	45 l
Work width	420 mm
Work depth	0-20 mm
Handlebar vibration	7,4 ± 0,45 m/s <sup>2</sup>
Transmission	through "V"- belt

### 5. HANDLING AND PACKAGING

2 or more people are required to handle packaging, using the handles on the cardboard box. The GROSS weight is indicated in the "TECHNICAL FEATURES" chapter.

#### ⚠ CAUTION!

Do not overturn or roll the machine. Possible damage to bonnets and mechanical parts.

#### ⓘ INFORMATION!

If more than one machine or interchangeable equipment is supplied on pallets, unload without dropping them on the ground. Use a forklift if necessary.

### 6. UNPACKING/ASSEMBLY

The machine MSP 02 is delivered to destination, disassembled in its own packaging.

To complete the assembly please strictly follow the procedure.



#### HANDLEBAR ASSEMBLY:

Fix the handlebar 1 to the support 2 using the screws 3, washers 4, fixing knobs 5 and nuts 6.



ASSEMBLY OF GRASS BOX (OPTIONAL):  
Insert metal frame 1 into cloth-bag 2.

Fix it inside clamping rims of cloth-bag by means of a simple rounded-off toll-a spoon handle, for A, B, C, D and F. Now you have to lift the unit rear cover 3 and insert the hooks 4 into the pins 5.

Complete the tightening operations lowering the cover 3 and making attention the bag handle ends 6 to enter the cover slots 7.

#### ⚠ CAUTION!

The motor is supplied without lubricating oil. For information on the type of oil and quantities to be used, refer to the motor manual contained in the accessory bag.

### 7. USE

#### ⚠ DANGER!

Check correct functioning of the maintained action levers and double safety command before using the machine. See the "CABLE ADJUSTMENT" paragraph to make adjustments. It is forbidden to use the machine in case of malfunction of the controls.

#### ⚠ CAUTION!

Add lubricating oil to the motor before first start-up. For information on the type of oil and quantities to be used, refer to the motor manual contained in the accessory bag.

#### ⚠ CAUTION!

Before starting the machine, check the oil level inside the motor, as indicated in the specific user's manual.

#### ⚠ DANGER!

Before proceeding, read and understand the chapter "SAFETY INSTRUCTIONS" in its entirety.

#### ⚠ DANGER!

Check correct functioning of the levers before using the machine. See the "CABLE ADJUSTMENT" paragraph to make adjustments.

### 7.1 DESCRIPTION OF CONTROLS



- 1) Safety device
- 2) Fitting insertion lever
- 3) Tool transfer raising lever
- 4) Handle for the job depth adjustment
- 5) Engine
- 6) Grass bag (optional)
- 7) Handles
- 8) CE label
- 9) Accelerator lever

## 7.2 ELECTROSTATIC DISCHARGE

### CAUTION!

**Electrostatic charges can build up when working on synthetic surfaces: risk of electrostatic discharge and accidents!**

### DANGER!

**Do not use if you are wearing medical devices (e.g. pacemakers).**

When in use, the rubbing of the brushes against synthetic grass material generates charges which, in the absence of moisture, can result in very high voltage discharges that are dangerous to the operator and the machine. To limit any low voltage discharges, alternate short work cycles with longer rest cycles and lightly wet the lawn before brushing.

## 7.3 HANDLEBAR ADJUSTMENT

### 2.2

Loosen the knob 1 and fold the upper handle onto the lower one, as shown in the picture.

## 7.4 ADJUSTING THE TOOL HEIGHT (BRUSH)

### 2.3

JOB CONFIGURATION:

Raise the tool raising lever 1 in (A) position. Adjust the job tool height turning the knob 2. Each turn changes the working height for 1,5 mm. Considering the indications shown on the label 3, please check the index shifting 4 to realize to which direction you have to turn the knob.

### 2.4

TRANSFER CONFIGURATION:

Lower the tool raising lever 1 to position B. This way the tool is not touching the ground.

## 7.5 TANK FILLING

### DANGER!

**Use caution when handling flammable fluids. Fuel is highly flammable and explosive.**

### DANGER!

**Do not fill the tank in closed or poorly ventilated environments.**

### DANGER!

**Before refilling the tank, switch off the machine and wait until the motor has cooled down (15-20 min).**

### DANGER!

**Do not smoke or use electronic devices near combustible fluids.**

### DANGER!

**Use suitable, undamaged filling devices such as fuel cans, funnels, etc.**

### DANGER!

**In case of fuel leakage, move the machine before starting it up.**

### DANGER!

**When filling operations have been completed, replace the cap and tighten it firmly.**

## 7.6 GRASS BOX USE (OPTIONAL)

The grass box is used to collect various types of residues such as leaves, vegetal residues, animal hair, etc.

### CAUTION!

**Before putting or removing the grass box (optional), release the tool engagement lever (2 in  2.1) and wait for the tool to stop.**

## 7.7 START-UP AND SHUT-DOWN

### CAUTION!

**Check the motor oil level before starting the machine.**

### CAUTION!

**Do not start the engine until all assembly stages have been completed.**

### INFORMATION!

**If the engine is "cold", operate the starter on the carburettor (depending on the motor version). See the specific manual.**

### CAUTION!

**Before every start-up check the lever for the tool insertion 2 to be on A position.**

To start:  2.5

Move the accelerator lever to the START position. Go on with the switching on according to what is described in the instructions booklet you can find with the engine.

After the engine switching on, move the accelerator lever so that you can reach the RPM you need. Move the safety device 1 towards the direction shown by the arrow, then pull the tool insertion lever 2 on B position grasping the handlebar 3 at the same time. Go on pushing the unit on the ground following the direction shown by the arrow.

To switch off:  2.6

Release the tool insertion lever 2 and position the accelerator control on STOP position.

## 8. HANDLING AND TRANSPORT

### DANGER!

**Before proceeding, read and understand the chapter "SAFETY INSTRUCTIONS" in its entirety.**

With the motor off, the machine can be moved by hand by pushing or pulling it from the handlebar.

## 9. STORAGE

Clean the machine of leaves and/or dirt before storage.

### DANGER!

**Remove the fuel from the tank and close the tap (if present).**

Park the machine on flat ground, removing the ignition key (if present) and/or spark plug cap.

### DANGER!

**Protect the sharp parts and cover the machine with protective sheets if necessary.**

## 10. PERIODIC MAINTENANCE

Keep all nuts, bolts and screws tightened to ensure safe operation of the machine and/or interchangeable equipment in safe conditions.

### DANGER!

**Before proceeding, read and understand the chapter "SAFETY INSTRUCTIONS" in its entirety.**

### 10.1 CABLE ADJUSTMENT

#### 3.1

**Tool (brush) raising cable:**

Lower the tool (brush) raising lever 1 on B position. Operate on the adjuster 2 until the tool is about 1 cm high from the ground.

#### 3.2

**Tool (brush) insertion cable:**

Attention: please correctly and regularly perform what here below described in order to protect the belt integrity/life. The spring 1 should extend 8-11 mm during the job. Measure the spring length

before and after having operated the tool insertion lever 2. Operate on the register 3 to obtain the a.m. extension.

Wait for all the hot parts to cool down (at least 20 minutes) before washing and/or cleaning the machine or the interchangeable equipment. Use compressed air or a sponge with neutral detergent and water.

**⚠ CAUTION!**

**Avoid excessive use of water near labels. In the event of damage, labels must be replaced before using the machine and/or the interchangeable equipment again.**

**11. CLEANING AND WASHING**

**⚠ DANGER!**

**Before proceeding, read and understand the chapter "SAFETY INSTRUCTIONS" in its entirety.**

**⚠ CAUTION!**

**Do not use pressurised water to wash the machine and/or interchangeable equipment. Doing so can damage the motor and any electrical systems or batteries.**

**12. MAINTENANCE PLAN**

	How often	See chapt.
Checking the tightness of fasteners and guards	Always before starting the machine - check that there are no untightened screws, bolts and/or nuts and that the bonnets and protection systems are intact and correctly fitted.	-
Cleaning	After each use	11.
Cable adjustment	If operation is not as according to the manual	10.1
Motor	See specific manual	

**13. TROUBLESHOOTING**

	Possible cause	See chapt.
The motor does not start	No fuel; top up.	-
	Check the position of the accelerator.	7.7.
	Check that the spark plug cap is properly inserted.	Specific motor manual
	Check the conditions of the spark plug and clean or replace if necessary.	Specific motor manual
	Check that the fuel cock is open (only for motor models for which the cock is provided).	Specific motor manual
Motor power decreases	Air filter dirty, clean it.	Specific motor manual
	Short tool, increase tool height.	7.4.
Tool is not rotating	Adjust the tool wire insertion.	10.1.
	Check the tool to be fasten to the shaft.	-
Contact the nearest authorised service centre if the problem cannot be solved.		

**14. ADDITIONAL INSTRUCTIONS**

**14.1 DISPOSAL**

At the end of its life cycle, the product must be disposed of in accordance with the regulations in force for Differentiated waste disposal and cannot be treated as simple urban waste.

The product must be disposed of at dedicated collection points or must be returned to the dealer if you wish to replace the product with another new equivalent product.

The product is composed of non-biodegradable parts and substances that can

pollute the surrounding environment if not properly disposed of. In addition, some of these materials can be recycled to avoid environmental pollution. It is everyone's duty to contribute to the health of the environment.

When present, the symbol  identifies the electrical and electronic equipment that must be disposed of separately as prescribed by standards 2002/95/EC, 2002/96/EC and 2003/108/EC. Do not dispose of this equipment in unsorted municipal waste, but take it to appropriate separate collection areas.

Ask your local authorities for information about waste disposal areas. Anyone who does not dispose of the prod-

uct in accordance with this paragraph is responsible for it in accordance with the regulations in force.

**14.2 DECOMMISSIONING AND DISMANTLING**

The decommissioning and dismantling of the Machine and/or the interchangeable equipment covered by this user's manual consists in the disassembly of the product by authorised personnel in compliance with the provisions of Legislative Decree 81/08 (use of PPE, etc.) and the subsequent sorting and disposal as reported in the "DISPOSAL" paragraph of this Use and maintenance manual.

## 1. ALLGEMEINE INFORMATIONEN

### 1.1 EINLEITUNG

Wir danken Ihnen für das Vertrauen, das Sie unseren Produkten entgegengebracht haben, und wünschen Ihnen einen angenehmen Gebrauch der Maschine und/oder der Anbaugeräte.

Diese Bedienungsanleitung wurde erstellt, um einen störungsfreien Betrieb zu gewährleisten. Werden diese Anleitungen befolgt, werden Sie mit Zufriedenheit für lange Zeit eine einwandfreie Maschine oder Anbaugeräte besitzen.

Unsere Maschinen und unsere Anbaugeräte werden vor der Serienherstellung gründlich geprüft und werden während der Fertigung strengen Kontrollen unterzogen. Dies gewährleistet uns und dem Anwender allerhöchste Qualität.

Diese Maschine und/oder das Anbaugerät wurden im Herkunftsland strengen Prüfungen unterzogen und entsprechen den geltenden Sicherheitsvorschriften. Um diesen Sicherheitsstand zu gewährleisten, dürfen nur Originalersatzteile verwendet werden.

### 1.2 DAS HANDBUCH

Das Handbuch ist in **Kapiteln** und **Absätze** unterteilt, damit die Informationen auf möglichst klarer Weise dargestellt werden.

Die Anleitungen, Zeichnungen und Dokumentation dieses Handbuchs sind vertraulich zu behandelnde technische Inhalte, die alleiniges Eigentum des Herstellers sind (siehe die EG-Erklärung auf der letzten Seite) und in keiner Weise weder ganz noch in Auszügen reproduziert werden dürfen.

Das Handbuch muss sorgfältig aufbewahrt werden und muss die Maschine und/oder die Anbaugeräte bei allen Wechseln des Eigentümers, die im Laufe ihres Lebens stattfinden können, begleiten.

Um dies zu ermöglichen muss mit ihm sorgsam umgegangen werden und sollte nicht mit schmutzigen Händen benutzt werden noch auf schmutzigen Oberflächen abgelegt werden.

Es muss in einer Umgebung aufbewahrt werden, die weder feucht noch heiß ist. Zudem muss es zur Klärung von Zweifels-

fällen stets zur Hand sein. Es dürfen keine Teile weggenommen, geändert oder herausgerissen werden.

### 1.3 SYMBOLE DER HANDBUCHS

#### GEFAHR!

**Dieses Symbol weist auf Situationen hin, die die Sicherheit beeinträchtigen sowie Tod und/oder schwere Verletzungen des Anwenders verursachen können.**

#### ACHTUNG!

**Dieses Symbol weist auf Situationen hin, die beim Anwender leichte Verletzungen und/oder Schäden an der Maschine verursachen können.**

#### INFORMATIONEN!

**Dieses Symbol hebt besondere Hinweise für eine größere Klarheit und einfachere Nutzung hervor.**

Die Abbildungen sind durch die jeweilige Figur gekennzeichnet (z.B.  2.1).

### 1.4 HERSTELLERDATEN

Siehe Deckblatt oder EG-Etikett.

Für Informationen oder Ersatzteilbestellungen bitten wir Sie, sich an den jeweiligen Gebietshändler zu wenden und die Artikel- und Herstellungsnummer anzugeben, die auf dem EG-Etikett angegeben sind, (8 in  2.1).

1	Manufacturer	
2	Model: xxxx-xxxxxxxxxxx	
3	Type: xxxxx xxxxx   xxxxxxxxxxxxxx	8
4	Nr.: xxxxxxxxx-xxxxxx	
5	Weight: xxx kg	
6	Date: aaaa / E	
7	Power: x.xx kW	



1. Herstellerkennzeichnung
2. Modell
3. Produktkennziffer
4. Seriennummer des Artikels
5. Gewicht
6. Jahr / Monat
7. Motorleistung
8. Produktart

## 2. SICHERHEITSVORSCHRIFTEN

#### GEFAHR!

**Alle in diesem Absatz beschriebenen Gefahren können zu schweren Verletzungen oder zum Tod des Bedieners führen.**

#### GEFAHR!

**Vor der Montage und Inbetriebnahme der Maschine oder des Anbaugeräts diese Bedienungsanleitung im Ganzen lesen und verstehen.**

#### GEFAHR!

**Der Arbeitgeber ist dafür verantwortlich, dass alle in diesem Handbuch enthaltene Informationen dem Bedienungspersonal übermittelt werden, das die Maschine oder das anbaugeräts benutzt.**

Diese Maschine und/oder dieses Anbaugerät erfüllt alle europäischen Vorschriften, die im Zeitraum der Herstellung in Kraft waren. Dennoch kann unsachgemäßer Gebrauch oder eine unangemessene Wartung das Unfallrisiko erhöhen.

Zur Verringerung dieses Risikos sind die nachfolgend angegebenen Sicherheitsanweisungen aufmerksam durchzulesen und die Gefahrensymbole der nächsten Seiten zu beachten.

#### Allgemeine Angaben:

1. Personen unter 16 Jahren und Personen unter Einfluss von Alkohol, Arzneimitteln oder Drogen dürfen die Maschine nicht benutzen.
2. Die Maschine nicht starten, wenn man sich vor ihr befindet noch sich ihr nähern, wenn sie in Betrieb ist. Wenn das Starterseil des Motors (falls vorhanden) gezogen wird, müssen das Anbauteil und die Maschine stillstehen.
3. Der Motor **MUSS** während des Transports der Maschine und allen Arbeiten zur Einstellung, Wartung und Reinigung.
4. Sich von der Maschine erst entfernen, wenn sie ausgeschaltet und an einem stabilen und sicheren Ort geparkt ist.
5. Auf das Auspuffrohr achten. Die umliegenden Teile können bis 80°C heiß sein. Verschlossene oder beschädigte Auspufftöpfe ersetzen.
6. Vor Beginn von Arbeiten mit der Maschine eine Sicht- und Materialkontrolle vornehmen und überprüfen, dass alle vorhandenen Systeme für den Unfallschutz und Sicherheit vollständig betriebsbereit sind. Sie dürfen unter keinen Umständen überbrückt oder abgeändert werden. Beschädigte oder verschlossene Einzelteile vor dem Gebrauch auswechseln.
7. Jeder unsachgemäße Einsatz, von nicht geschultem Personal vorgenommene Reparaturen oder der Einsatz von Nicht-Originalersatzteilen führen zu Garantieverlust und Nichthaftung der Herstellerfirma.
8. Die Kalibrierung des Drehgeschwindigkeitsreglers des Motors nicht ändern und nicht mit überhöhten Geschwindigkeiten fahren.

**Hinweise zum Gebrauch:**

1. Vor dem Gebrauch der Maschine und/oder des Anbaugeräts sich mit den Steuerungen vertraut machen und lernen, wie sie schnell ausgeschaltet werden kann.
2. Vor dem Maschinenstart den Motorölfüllstand überprüfen.
3. Vor dem Start der Maschine überprüfen, dass alle Befestigungsteile (Bolzen, Schrauben, Muttern usw.) angezogen sind und dass die Hauben und die Schutzsysteme unversehrt und richtig montiert sind.
4. Während der Arbeit gehen und nicht laufen.
5. Die Maschine nicht in geschlossenen Räumen einschalten, in denen sich Dünste von Kohlenstoffoxiden ansammeln können.
6. Nur bei Tag arbeiten, wenn eine gute Beleuchtung und Sicht gegeben ist (die Mindestsichtverhältnisse für den Arbeitsbereich sind im Abschnitt „ARBEITSBEREICH“ festgelegt).
7. Nicht während Gewitter und/oder auf nassen oder rutschigen Böden arbeiten.
8. Nicht auf Böden mit einem Neigungswinkel über 10° arbeiten, wenn keine speziellen Anbaugeräte für Arbeiten mit Gefälle verwendet werden (nicht für alle Maschinen oder Ausführungen verfügbar). Äußerst vorsichtig vorgehen, wenn die Richtung gewechselt wird oder wenn die Maschine zu sich gezogen wird.
9. Immer sicherstellen, dass auf schiefen Ebenen alle Stellen aufsetzen. Die Füße weit von den Werkzeugen halten und weder Hände noch Füße in die Nähe bewegter Teile halten.
10. Bei der Führung der Maschine immer beide Hände an der Lenkstange halten.

**⚠ ACHTUNG!**

**Beim Arbeiten auf Kunststoffoberflächen können sich elektrostatische Ladungen aufbauen: Gefahr von elektrostatischen Entladungen und Unfällen!**

**Hinweise zur Einstellung und zur Wartung:****⚠ GEFAHR!**

**Alle Arbeiten zur EINSTELLUNG und WARTUNG sind bei ausgeschaltetem Motor auszuführen. Die Zündkerzenkappe und/oder den Zündschlüssel (falls vorhanden) abnehmen, um unbeabsichtigtes Einschalten zu verhindern.**

Alle Muttern, Bolzen und Schrauben müssen angezogen sein, um die Maschine sicher zu bedienen.

Ausschließlich Originalersatzteile von Eurosystems verwenden. Der Eigentümer verliert alle Garantierechte, falls nicht ori-

ginale Ersatzteile verwendet werden.

Keine Änderungen oder Anpassungen an der Struktur vornehmen. Diese Änderungen führen zum Verfall der Garantie und Haftung der Herstellerfirma.

Wir behalten uns das Recht vor, Konstruktionsverbesserungen an der Maschine und/oder an den Anbaugeräten anzubringen, ohne sie in diesen Anleitungen aufzuführen.

**Hinweise für das Anheben:****⚠ GEFAHR!**

**Hebesysteme verwenden, die nicht beschädigt sind und für das zu hebende Gewicht geeignet sind (siehe Absatz BEWEGUNG UND TRANSPORT).**

**⚠ GEFAHR!**

**Nicht unter hängenden Lasten verweilen.**

**2.1 BESCHREIBUNG UND EINSATZBEREICH**

Die Maschine MSP 02 ist eine motorisierte Kraftstoffbürste, die für die Reinigung und Pflege von Kunstrasen ausgelegt ist. Das Werkzeug ist besonders geeignet, den Rasen während der Verlegung und der anschließenden Pflege zu beleben und ihm ein lebendiges und natürliches Aussehen zu verleihen. Die höhenverstellbare Bürste MSP 02 macht den Rasen nicht nur weicher und schöner, sondern ermöglicht es Ihnen auch, den Rasen zu reinigen und dabei Rückstände verschiedener Art wie Blätter, Pflanzenreste, Tierhaare usw. zu sammeln.

**2.2 UNSACHGEMÄSSER GEBRAUCH****⚠ GEFAHR!**

**Alle in diesem Absatz beschriebenen Gefahren können zu schweren Verletzungen oder zum Tod des Bedieners führen.**

1. Die Maschine nur für den oben genannten Zweck verwenden;
2. mit der Maschine keine Gegenstände, Personen oder Tiere transportieren;
3. mit der Maschine keine Wägen oder andere Vorrichtungen schleppen und/oder schieben;
4. keine anderen Anbauteile montieren, die nicht von der Herstellerfirma zugelassen sind;
5. keine Maschinenteile abändern;
6. Schutzsystem dürfen weder überbrückt noch geändert werden;
7. Kippen Sie die Maschine nicht mit laufendem Motor um;
8. Wenn es notwendig ist, die Maschine

anzuheben (z.B. um eine Stufe zu erklimmen), dürfen die Vorderräder nicht mehr als 5 cm gekippt werden, während die Hinterräder niemals angehoben werden dürfen, um zu vermeiden, dass sie von Gegenständen getroffen werden, die von dem sich bewegenden Werkzeug geworfen werden;

9. Schalten Sie die Bewegung des Werkzeugs aus, wenn Sie die Maschine auf nicht rasenbedeckte Flächen schieben, um zu verhindern, dass Steinfragmente oder andere Gegenstände in die Maschine gelangen und geworfen werden.

**2.3 ARBEITSBEREICH****⚠ GEFAHR!**

**Alle in diesem Absatz beschriebenen Gefahren können zu schweren Verletzungen oder zum Tod des Bedieners führen.**

Der Anwender ist für die Sicherheit von Personen, Gegenständen und Tieren haftbar, die sich innerhalb der Gefahrenbereichs der Maschine aufhalten.

Dieser Bereich ist die Fläche mit einem Radius von 10m um das an der Maschine montierte Anbaugerät.

Falls die Maschine in Betrieb ist, darf sich aus keinerlei Gründen im Gefahrenbereich aufgehalten werden. Nur Bedienungspersonal, das das Handbuch in allen seinen Teilen gelesen und verstanden hat, hat die Erlaubnis, sich innerhalb dieses Bereichs aufzuhalten und die einzige Arbeitsposition hinter der Lenkstange einzunehmen und diese festzuhalten.

Das Bedienungspersonal muss den umgebenden Bereich prüfen, bevor die Maschine eingeschaltet wird und besonders auf Kinder und Tiere achten.

Vor Arbeitsbeginn in einem bestimmten Bereich, Fremdkörpern in ihm beseitigen.

Während der Arbeit immer auf den Boden und die Umgebung achten. Wenn ungewünschte und/oder gefährliche Gegenstände bemerkt werden, muss die Maschine ausgeschaltet und in Sicherheitszustand gegen ein Start, eine Bewegung und ein Umkippen gebracht werden. Dann erst sich von der Arbeitsposition entfernen.

## 2.4 ARBEITSKLEIDUNG

### **i** INFORMATIONEN!

Die Bereitstellung dieser persönlichen Schutzausrüstung liegt ausschließlich beim Kunden oder dem Arbeitgeber.

**Während des Gebrauchs der Maschine und der Wartungsarbeiten:**

**MÜSSEN** immer Sicherheitsschuhe, Handschuhe, angemessener Gehörschutz sowie lange und robuste Hosen und Schutzbrille getragen werden.



Keine weite Kleidung, Schmuck, Krawatten, Halstücher oder hängende Schnüre, die sich verfangen könnten, tragen.

Haare zusammenbinden oder Haarschutz tragen.

**Während des Entpackens und der Montage:**

**MÜSSEN** immer Sicherheitsschuhe, Handschuhe und robuste Kleidung getragen werden.



## 3. BESCHREIBUNG DER PIKTOGRAMME

### **!** GEFAHR!

Alle Aufkleber stets sauber und in gutem Zustand halten, sollten diese beschädigt werden, müssen diese ersetzt werden.



**Steuerung Fahrbeschleunigung.** In der **START-Position** ist die Luft offen, während sich der Motor in der **STOPP-Position** ausschaltet.

3.

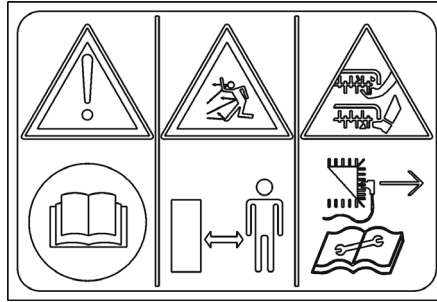

1.

2.

4.

**1. Lesen Sie die Gebrauchsanweisung vor der Inbetriebnahme.**

**2. Schleuder-Gefahr von Gegenständen! Unbefugte dürfen nicht in den Gefahrenbereich gelangen!**

**3. Achtung: Gliederverletzung Drehende Teile.**

**4. Vor der Ausführung von Reparaturen den Stecker aus der Steckdose ziehen.**

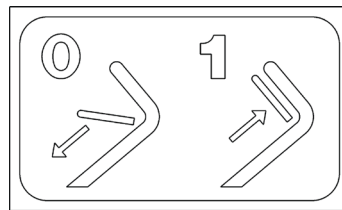

Werkzeug-Einsatz

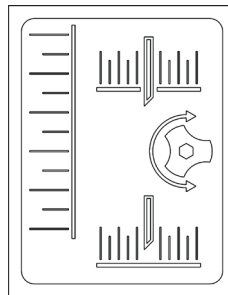

Einstellung der Werkzeughöhe (Bürste)

## 4. TECHNISCHE MERKMALE

<b>BRUTTO- und NETTO-Gewicht</b>	Etikett der EG-Erklärung auf der letzten Seite
<b>Nennleistung</b>	
<b>Schalleistungspegel</b>	
<b>Geräuschleistungspegel</b>	
<b>Geräuschleistungspegel garantiert</b>	
<b>Fassungsvermögen Grassammelsack *</b>	45 Liter
<b>Arbeitsbreite</b>	420 mm
<b>Arbeitstiefe</b>	0-20 mm
<b>Vibrationen an der Lenkstange</b>	7,4 ± 0,45 m/s <sup>2</sup>
<b>Antrieb mit Keilriemen</b>	

## 5. BEWEGUNG UND VERPACKUNG

Für die Bewegung die Verpackung mit 2 oder mehr Personen an den Griffen am Karton anheben. Das BRUTTO-Gewicht ist im Kapitel „TECHNISCHE MERKMALE“ angegeben.

### **!** ACHTUNG!

Die Maschine nicht umkippen oder rollen lassen. Die Abdeckhauben und mechanischen Organe könnten beschädigt werden.

### **i** INFORMATIONEN!

Bei der Lieferung mehrerer Maschinen oder Anbaugeräte diese von der Palette abladen, ohne sie auf den Boden fallen zu lassen. Unter Umständen einen Gabelstapler zu Hilfe nehmen.

## 6. ENTPACKEN / MONTAGE

Die Maschine MSP 02 wird an ihren Bestimmungsort zerlegt geliefert und in einer geeigneten Verpackung gelagert. Um die Montage der Maschine zu vervollständigen, befolgen Sie die folgende Vorgehensweise.

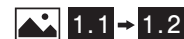

**MONTAGE DER LENKSTANGE:**

Die Lenkstange 1 an der Halterung 2 mit den Schrauben 3, Unterlegescheiben 4, Befestigungsknäufen 5 und Muttern 6 befestigen.

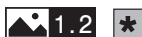

## MONTAGE DES GRASSAMMELSACKS (OPTIONAL):

Fügen Sie den Metallrahmen 1 in den Sack 2. Mithilfe des Griffs eines normalen Löffels führen Sie den Rahmen im Inneren der Anhakränder A, B, C, D, E und F ein. Heben Sie nun die hintere Abdeckung 3 der Maschine an und führen Sie die Haken 4 in die Stifte 5 ein. Der Deckel 3 wird abgesenkt und bitte, beachten dass die Extremitäten 6 des Sackhandgriffes in die Löcher 7 des Deckels eingesteckt werden. Jetzt ist die Befestigung vervollständigt.

### **⚠ ACHTUNG!**

**Der Motor wird ohne Schmieröl geliefert. Zum zu verwendenden Öltyp und den Mengen siehe im Handbuch des Motors, das im Umschlag für die Zubehörteile enthalten ist.**

## 7. GEBRAUCH

### **⚠ GEFAHR!**

**Vor der Benutzung der Maschine überprüfen, dass die Hebel mit gleichbleibender Aktion und doppelter Sicherheitskontrolle korrekt funktionieren. Zur Einstellung siehe Absatz „REGULIERUNG DER DRAHTZÜGE“. Es ist verboten, die Maschine im Falle einer Fehlfunktion der Steuerung zu benutzen.**

### **⚠ ACHTUNG!**

**Vor dem Erststart muss Motorschmieröl eingefüllt werden. Zum zu verwendenden Öltyp und den Mengen siehe im Handbuch des Motors, das im Umschlag für die Zubehörteile enthalten ist.**

### **⚠ ACHTUNG!**

**Vor dem Einschalten der Maschine den Füllstand des Öls im Motor überprüfen, wie im speziellen Gebrauchshandbuch angegeben ist.**

### **⚠ GEFAHR!**

**Bevor Sie weiterlesen, lesen Sie und verstehen Sie das gesamte Kapitel „SICHERHEITSANLEITUNGEN“.**

### **⚠ GEFAHR!**

**Vor der Benutzung der Maschine überprüfen, dass die Hebel korrekt funktionieren. Zur Einstellung siehe Absatz „REGULIERUNG DER DRAHTZÜGE“.**

## 7.1 BESCHREIBUNG DER STEUERUNGEN



- 1) Sicherungssperre
- 2) Kupplungshebel
- 3) Hebel zum Heben des Gerätes für das Verstellen
- 4) Regulierungsknauf für die Arbeitstiefe
- 5) Motor
- 6) Grassammelkorb (optional)
- 7) Griffe
- 8) Etikett CE
- 9) Gashebel

## 7.2 ELEKTROSTATISCHE ENTLADUNGEN

### **⚠ ACHTUNG!**

**Beim Arbeiten auf Kunststoffoberflächen können sich elektrostatische Ladungen aufbauen: Gefahr von elektrostatischen Entladungen und Unfällen!**

### **⚠ GEFAHR!**

**Nicht benutzen, wenn Sie Träger von medizinischen Geräten sind (z.B. Herzschrittmacher)**

Beim Arbeitseinsatz entstehen durch das Reiben der Bürsten auf dem Kunstgras Ladungen, die bei fehlender Feuchtigkeit zu Entladungen mit sehr hohen Spannungen führen können, die für den Bediener und die Maschine gefährlich sind. Um mögliche Entladungen auf niedrige Spannungen zu begrenzen, sollten Sie kurze Arbeitszyklen mit längeren Ruhezyklen abwechseln und den Rasen vor dem Bürsten leicht anfeuchten.

## 7.3 EINSTELLUNG DER LENKSTANGE



Den Knauf 1 lösen und die obere Lenkstange über die untere klappen, wie in der Abbildung angezeigt.

## 7.4 EINSTELLUNG DER WERKZEUGHÖHE (BÜRSTE)



ARBEITSKONFIGURATION:  
Den Hebel zum Heben des Gerätes 1 in Position A anheben. Stellen Sie die Arbeitshöhe des Werkzeugs durch Drehen des Knopfes 2 ein. Eine Umdrehung verändert die Arbeitshöhe um 1,5mm. gemäß den Angaben auf dem Etikett 3 die Verstellung des Anzeigers 4 kontrollieren,

um zu bestimmen, in welche Richtung der Knauf gedreht werden muss.



KONFIGURATION ZUM ÜBERFÜHREN:  
Den Hebel für das Heben des Gerätes 1 in Position B senken. Auf diese Weise kommt das Werkzeug (Bürste) nicht mit dem Boden in Berührung.

## 7.5 FÜLLEN DES TANKS

### **⚠ GEFAHR!**

**Vorsicht bei der Handhabung brennbarer Flüssigkeiten. Der Kraftstoff ist leicht entflammbar und explosiv.**

### **⚠ GEFAHR!**

**Den Tank nicht in geschlossenen oder schlecht belüfteten Räumen auffüllen.**

### **⚠ GEFAHR!**

**Vor dem Auffüllen des Tanks die Maschine ausschalten und warten, bis sich der Motor abgekühlt hat (15-20 min).**

### **⚠ GEFAHR!**

**In der Nähe der Brennflüssigkeiten nicht rauchen oder elektronische Geräte verwenden.**

### **⚠ GEFAHR!**

**Gerätschaften zum Füllen benutzen, wie geeignete und unbeschädigte Kraftstoffkanister, Trichter usw.**

### **⚠ GEFAHR!**

**Wird Kraftstoff verschüttet, die Maschine vor dem Starten zuerst verschieben.**

### **⚠ GEFAHR!**

**Ist das auffüllen beendet, die Tankkappe wieder aufsetzen und fest zudrehen.**

## 7.6 VERWENDUNG DES GRASFANGSACKS (OPTIONAL)

Der Grasfangsack wird zum Sammeln verschiedener Arten von Rückständen wie Blätter, Pflanzenreste, Tierhaare usw. verwendet.

### **⚠ ACHTUNG!**

**Bevor Sie die Grasfangeinrichtung (optional) einsetzen oder herausnehmen, lassen Sie den Werkzeug-Einrückhebel (2 in  2.1) los und warten Sie, bis das Werkzeug zum Stillstand kommt.**



## 7.7 STARTEN UND AUSSCHALTEN

### ⚠️ ACHTUNG!

Vor dem Maschinenstart den Motorölfüllstand überprüfen.

### ⚠️ ACHTUNG!

Den Motor nicht starten bis nicht alle Montagearbeiten abgeschlossen sind.

### 📄 INFORMATIONEN!

Wenn der Motor „kalt“ ist, den Starter am Vergaser betätigen (je nach Motorausführung). Siehe das betreffende Handbuch.

### ⚠️ ACHTUNG!

Vor jedem Start sicherstellen, dass der Gerätekupplungshebel 2 in Position A ist.

Zum Starten:  2.5

Die Gashebelsteuerung in Position START stellen. Dann den Startvorgang gemäß den Beschreibungen in den dem Motor beigelegten Anweisungen ausführen.

Nach dem Motorstart den Gashebel so verstellen, dass die gewünschte Drehzahl erreicht wird.

Die Sicherungssperre 1 in die gezeigte Richtung des Pfeils verschieben, dann den Gerätekupplungshebel 2 in Position B bringen, indem man gleichzeitig auch die Lenkstange 3 ergreift. Bewegen Sie sich vorwärts, indem Sie die Maschine auf dem Boden in die durch den Pfeil angezeigte Richtung schieben.

Zum Ausschalten:  2.6

Den Gerätekupplungshebel 2 loslassen und die Gashebelsteuerung in Position STOP stellen.

## 8. BEWEGUNG UND TRANSPORT

### ⚠️ GEFAHR!

Bevor Sie weiterlesen, lesen Sie und verstehen Sie das gesamte Kapitel „SICHERHEITSANLEITUNGEN“.

Mit ausgeschaltetem Motor kann die Ma-

schine von Hand über die Lenkstange vor- oder zurückgeschoben werden.

## 9. AUFBAUWARTUNG

Vor der Einlagerung die Maschine von Blättern und/oder Erde reinigen.

### ⚠️ GEFAHR!

Den Kraftstoff aus dem Tank entfernen und den Hahn schließen (falls vorhanden).

Die Maschine auf einem ebenen Boden abstellen und den Zündschlüssel (falls vorhanden) und/oder die Zündkerzenkappe entfernen.

### ⚠️ GEFAHR!

Die schneidenden Teile schützen und gegebenenfalls die Maschine mit einer Schutzplane abdecken.

## 10. REGELMÄSSIGE WARTUNG

Alle Muttern, Bolzen und Schrauben müssen angezogen sein, um die Maschine und das Anbaugerät sicher zu bedienen.

### ⚠️ GEFAHR!

Bevor Sie weiterlesen, lesen Sie und verstehen Sie das gesamte Kapitel „SICHERHEITSANLEITUNGEN“.

### 10.1 EINSTELLUNG DER DRAHTZÜGE

 3.1

**Kabel zum Anheben des Werkzeugs (Bürste):**

Senken Sie den Werkzeuganhebungshebel (Bürste) 1 auf Position B ab. Drehen Sie das Register 2, bis sich das Werkzeug etwa 10 mm über dem Boden befindet.

 3.2

**Kabel zum Einsetzen des Werkzeugs (Bürste):**

Vorsicht: Führen Sie die folgenden Anweisungen korrekt und regelmäßig

aus, um die Integrität des Riemens zu gewährleisten. Die Feder 1 muss während der Arbeit um 8-11 mm ausgefahren werden. Messen Sie die Länge der Feder vor und nach dem Betätigen des Werkzeugeingriffshebels 2. Setzen Sie das Register 3 in Kraft, um die oben erwähnte Dehnung zu erreichen.

## 11. REINIGUNG UND WASCHEN

### ⚠️ GEFAHR!

Bevor Sie weiterlesen, lesen Sie und verstehen Sie das gesamte Kapitel „SICHERHEITSANLEITUNGEN“.

Vor dem Waschen und/oder Reinigen der Maschine oder des Anbaugeräts warten, bis alle heißen Teile abgekühlt sind (mindestens 20 Minuten). Druckluft oder einen Schwamm mit neutralem Reinigungsmittel und Wasser verwenden.

### ⚠️ ACHTUNG!

Keinen Wasserstrahl zur Reinigung der Maschine und/oder des Anbaugeräts benutzen. Der Motor oder eventuell vorhandene Elektroanlagen oder Batterien könnten beschädigt werden.

### ⚠️ ACHTUNG!

In der Nähe der Etiketten nicht zu viel Wasser verwenden. Werden Sie beschädigt, müssen sie vor dem erneuten Gebrauch der Maschine und/oder des Anbaugeräts ersetzt werden.

## 12. WARTUNGSPLAN

	Alle	s. Kap.
<b>Kontrolle der Befestigungselemente und Schutzvorrichtungen</b>	Immer vor dem Start der Maschine überprüfen, dass keine Schrauben, Bolzen und/oder Muttern lose sind und dass die Abdeckhauben und Schutzsysteme unversehrt und richtig montiert sind.	-
<b>Reinigung</b>	Nach jedem Gebrauch	11.
<b>Einstellung der Drahtzüge</b>	Wenn die Arbeitsweise nicht mehr der im Handbuch entspricht	10.1
<b>Motor</b>	Siehe entsprechendes Handbuch	

## 13. MÖGLICHE DEFEKTE UND LÖSUNGEN

	Mögliche Ursache	s. Kapitel
<b>Der Motor startet nicht</b>	Kein Kraftstoff, nachfüllen	-
	Die Stellung des Fahrbeschleunigers überprüfen	7.7.
	Prüfen, dass die Zündkerzenkappe gut aufgesetzt ist	Entsprechendes Motorhandbuch
	Den Zustand der Zündkerze überprüfen und sie gegebenenfalls reinigen oder auswechseln	Entsprechendes Motorhandbuch
	Überprüfen, dass der Kraftstoffhahn offen ist (nur bei Motormodellen, für die ein Hahn vorgesehen ist)	Entsprechendes Motorhandbuch
<b>Verringerte Motorleistung</b>	Luftfilter verschmutzt, ihn reinigen	Entsprechendes Motorhandbuch
	Niedriges Werkzeug, Werkzeughöhe erhöhen	7.4.
<b>Das Werkzeug dreht sich nicht</b>	Einstellen des Werkzeugeingriffsgewindes	10.1.
	Prüfen Sie, ob das Werkzeug an der Welle befestigt ist	-
Falls das Problem nicht behoben werden kann, sich an das nächstgelegene Kundendienstzentrum wenden		

### 14. ZUSATZANLEITUNGEN

#### 14.1 ENTSORGUNG

Das Produkt muss am Lebensende gemäß geltender Normen zur Abfalltrennung entsorgt werden und darf nicht als einfachen Hausabfall behandelt werden.

Das Produkt muss in einer entsprechenden Sammelstelle entsorgt werden oder muss beim Händler abgegeben werden, wenn es gegen ein anderes, gleichwertiges ersetzt werden soll.

Das Produkt besteht aus nicht biologisch abbaubaren Teilen und Stoffen, die die Umwelt verschmutzen können, wenn sie nicht sachgemäß entsorgt werden. Zudem können einige dieser Materialien umweltschonend wiederverwertet werden. Alle müssen zum Umweltschutz beitragen.

Das Symbol , sofern vorhanden, kennzeichnet elektrische und elektronische Geräte, die getrennt entsorgt werden, wie in den Richtlinien 2002/95/EG, 2002/96/EG und 2003/108/EG vorgeschrieben. Diese Geräte nicht in den Haushaltsrestmüll werfen, sondern sie zu den Stellen zur Abfalltrennung zuführen. Bei den örtlichen Behörden erhalten Sie Informationen zu den Stellen für die Abfallentsorgung.

Wer das Produkt nicht gemäß der gemachten Angaben entsorgt, werden nach den geltenden Vorschriften zur Verantwortung gezogen.

#### 14.2 AUSSERBETRIEBNAHME UND VERSCHROTTUNG

Die Außerbetriebnahme und Verschrottung der Maschine und/oder des Anbaugeräts, die in diesem Handbuch besprochen werden, besteht aus der Zerlegung des Produkts durch beauftragtes Personal unter Einhaltung der Gesetzesverordnung D.Lgs 81/08 (Gebrauch der PSA usw.) und der nachfolgenden Trennung und Entsorgung, wie im Absatz „ENTSORGUNG“ in diesem Betriebs- und Wartungshandbuch angegeben.

## 1. INFORMATIONS GÉNÉRALES

### 1.1 INTRODUCTION

Nous vous remercions pour la confiance accordée à nos produits et nous vous souhaitons une utilisation agréable de la machine et/ou de l'équipement interchangeable.

Nous avons créé ces instructions d'utilisation dans le but d'assurer un fonctionnement sans inconvénient. En suivant attentivement ces conseils, vous aurez la satisfaction de posséder pendant très longtemps une machine ou un équipement interchangeable qui fonctionne correctement.

Nos machines et nos équipements interchangeables, avant d'être fabriqués en série, sont testés de manière très rigoureuse et, pendant la fabrication réelle, sont soumis à des contrôles sévères. Cela constitue, pour nous et pour l'utilisateur, la meilleure garantie de qualité.

Cette machine et/ou cet équipement interchangeable a été soumis à des essais rigoureux neutres dans le pays d'origine et répond aux normes de sécurité en vigueur. Pour garantir ce niveau de sécurité, il faut utiliser uniquement des pièces détachées originales.

### 1.2 LE MANUEL

Le manuel est divisé en **chapitres** et **paragraphes** pour présenter les informations de la manière la plus claire possible.

Les instructions, les dessins et la documentation contenus dans le présent manuel sont de nature technique réservée, de propriété stricte du constructeur (voir déclaration CE sur la dernière page) et ne peuvent jamais être reproduits, ni intégralement ni partiellement.

Le manuel d'utilisation doit être conservé soigneusement et doit accompagner la machine et/ou l'équipement interchangeable dans tous les passages de propriété qu'elle pourra avoir durant sa vie.

Pour cela, le manuel doit être manipulé avec soin, avec les mains propres et ne doit pas être posé sur des surfaces sales.

Il doit être conservé dans un environnement protégé de l'humidité et de la chaleur et de sorte qu'il soit toujours à por-

tée de main pour éclaircir les éventuels doutes. Aucune partie de ce manuel ne devra être retirée, modifiée ou déchirée.

### 1.3 SYMBOLIQUE DU MANUEL

#### DANGER !

**Ce symbole met en évidence des situations qui peuvent influencer la sécurité, causer la mort et/ou les lésions graves à l'opérateur.**

#### ATTENTION !

**Ce symbole met en évidence des situations qui peuvent causer des lésions légères à l'opérateur et/ou des dommages à la machine.**

#### INFORMATION !

**Ce symbole met en évidence des indications spéciales pour une plus grande clarté et facilité d'utilisation.**

Les images sont indiquées par la figure spécifique (par ex.  2.1).

### 1.4 DONNÉES DU CONSTRUCTEUR

Voir couverture ou étiquette CE.

Pour des informations et pour des commandes de pièces détachées, nous vous prions de faire référence aux revendeurs de zone en citant le numéro de l'article et le numéro de production qu'il est possible de trouver sur l'étiquette CE ( 2.1, 8).

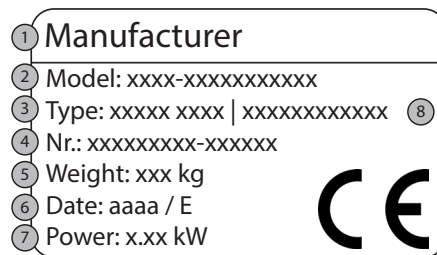

1. Identification du constructeur
2. Modèle
3. Code d'identification du produit
4. Numéro de série de l'article
5. Masse
6. Année / Mois
7. Puissance moteur
8. Typologie du produit

## 2. INSTRUCTIONS DE SÉCURITÉ

#### DANGER!

**Tous les dangers décrits dans ce paragraphe peuvent générer des lésions graves ou le décès de l'opérateur.**

#### DANGER !

**Avant le montage et la mise en fonction de la machine ou de l'équipement interchangeable, lire et comprendre entièrement ce manuel d'utilisation et d'entretien.**

#### DANGER !

**Il est de la responsabilité de l'employeur de transmettre toutes les informations contenues dans ce manuel à l'opérateur qui utilisera la machine ou l'équipement interchangeable.**

Cette machine et/ou cet équipement interchangeable satisfait toutes les normes européennes en vigueur pendant la période de production. Malgré cela, une utilisation impropre ou un entretien non approprié peuvent augmenter le risque de blessure. Pour réduire ce risque, lire attentivement les instructions de sécurité se trouvant ci-dessous et prêter une attention toute particulière aux symboles de danger présents dans les pages suivantes.

#### Indications générales :

1. L'utilisation de la machine est interdite aux mineurs de moins de 16 ans et aux personnes qui ont bu de l'alcool, pris des médicaments ou des drogues.
2. Ne pas démarrer la machine lorsque l'on se trouve devant l'équipement, ni s'approcher de celui-ci lorsqu'il est en mouvement. En tirant la corde de démarrage du moteur (si présent), l'équipement et la machine doivent rester à l'arrêt.
3. Le moteur doit rester **OBLIGATOIREMENT** éteint pendant le transport de la machine et pendant toutes les opérations de réglage, d'entretien, de nettoyage.
4. S'éloigner de la machine uniquement après avoir éteint le moteur et l'avoir rangée en position stable et de sécurité.
5. Attention au tuyau d'échappement. Les parties à proximité peuvent atteindre 80°. Remplacer les silencieux usés ou défectueux.
6. Avant de commencer à travailler avec la machine, procéder à un contrôle visuel et physique en vérifiant que tous les systèmes anti-accident et de sécurité, dont elle est équipée, fonctionnent parfaitement. Il est strictement interdit de les exclure ou de les modifier. Remplacer les pièces endommagées ou usées avant de procéder à l'utilisation.
7. Chaque utilisation impropre, les réparations effectuées par du personnel non spécialisé ou l'utilisation de pièces détachées non originales, entraîne l'annulation de la garantie ; le constructeur se déchargera de toute responsabilité.
8. Ne pas modifier l'étalonnage du régu-

lateur de vitesse de rotation du moteur et ne pas atteindre des vitesses excessives.

#### Indications d'utilisation :

1. Avant d'utiliser la machine et/ou cet équipement interchangeable, se familiariser avec les commandes et apprendre comment l'arrêter rapidement.
2. Avant de démarrer la machine, contrôler le niveau de l'huile moteur.
3. Avant de démarrer la machine, contrôler que tous les éléments de fixation (boulons, vis, écrous, etc.) sont serrés et que les capots et les systèmes de protection sont intègres et correctement montés.
4. Marcher, et ne pas courir pendant le travail.
5. Ne pas démarrer la machine dans des locaux fermés où peuvent s'accumuler les exhalations de carbone.
6. Travailler uniquement pendant les heures diurnes avec un bon éclairage et une bonne visibilité (visibilité minimale nécessaire pour la zone de travail définie dans le paragraphe « ZONE DE TRAVAIL »).
7. Ne pas travailler pendant les orages et/ou sur des terrains mouillés ou glissants.
8. Ne pas travailler sur des terrains avec des pentes supérieures à 10° si non en utilisant les équipements spécifiques pour le travail en pente (indisponible sur toutes les machines ou les versions). Faire preuve de la plus grande prudence lors de l'inversion du sens de marche et au moment de tirer la machine vers soi.
9. Toujours s'assurer des points d'appui sur les pentes. Garder les pieds bien à l'écart des outils et ne pas mettre les mains ou les pieds à proximité des pièces en mouvement.
10. Conduire la machine toujours avec les deux mains sur le guidon.

#### ATTENTION !

**Les charges électrostatiques peuvent s'accumuler lorsque l'on travaille sur des surfaces synthétiques : risque de décharges électrostatiques et d'incidents !**

#### Indications pour le réglage et l'entretien :

#### DANGER !

**Toutes les opérations de RÉGLAGE et d'ENTRETIEN doivent être exécutées avec le moteur à l'arrêt. Retirer le capuchon de la bougie ou la clé d'allumage (si présente) pour éviter les démarrages inattendus.**

Maintenir serrés tous les écrous, les boulons et les vis pour garantir le fonctionnement de la machine dans des conditions de sécurité.

N'utiliser que des pièces détachées originales Eurosystems. Le propriétaire perd

tous ses droits de garantie s'il utilise des pièces détachées non originales.

Ne pas apporter de modifications structurelles ou d'adaptations. Ces modifications entraînent l'annulation de la garantie ; le constructeur se déchargera de toute responsabilité.

Nous nous réservons le droit d'apporter des améliorations de construction à la machine et/ou à l'équipement interchangeable sans apporter de modifications à ces instructions.

#### Indications pour le levage :

#### DANGER !

**Utiliser des systèmes de levage non endommagés et appropriés aux masses à soulever (voir paragraphe DÉPLACEMENT ET TRANSPORT).**

#### DANGER !

**Ne pas rester sous des charges suspendues.**

## 2.1 DESCRIPTION ET CHAMP D'UTILISATION

La machine MSP 02 est une brosse motorisée à allumage commandé, conçue pour le nettoyage et la maintenance du gazon synthétique. L'outil est particulièrement indiqué pour raviver la couche d'herbe lors de la phase d'installation ainsi que lors des phases suivantes de maintenance, tout en offrant un aspect vif et naturel. La brosse MSP 02, réglable en hauteur, ne rend pas seulement le gazon plus doux et beau, elle permet également de nettoyer la couche d'herbe tout en recueillant des résidus de différents types, comme des feuilles, des résidus végétaux, des poils d'animaux, etc.

## 2.2 UTILISATION IMPROPRE

#### DANGER!

**Tous les dangers décrits dans ce paragraphe peuvent générer des lésions graves ou le décès de l'opérateur.**

1. Utiliser la machine uniquement pour l'utilisation prévue décrite ci-dessus ;
2. Ne pas utiliser la machine pour transporter des choses, des personnes ou des animaux ;
3. Ne pas utiliser la machine pour traîner et/ou pousser des chariots ou tout autre dispositif ;
4. Ne pas monter d'autres équipements non autorisés par le constructeur ;
5. Ne pas modifier les pièces de la machine ;

6. Ne pas exclure ou modifier les systèmes de protection ;

7. Ne pas faire basculer la machine lorsque le moteur est en marche ;

8. Si vous devez soulever la machine (par exemple pour passer des marches), incliner les roues avant jusqu'à 5 cm, tandis que les roues arrière ne doivent jamais être soulevées afin d'éviter d'être frappés par des objets projetés par l'outil en mouvement ;

9. Désactiver le mouvement de l'outil lorsque vous appuyez la machine sur des surfaces sans herbe, afin d'éviter que des morceaux de pierre ou d'autres objets entrent dans la machine et soient projetés.

## 2.3 ZONE DE TRAVAIL

#### DANGER!

**Tous les dangers décrits dans ce paragraphe peuvent générer des lésions graves ou le décès de l'opérateur.**

L'utilisateur est responsable de la sécurité des personnes, des choses ou des animaux, qui se trouvent à l'intérieur de la zone de danger de la machine.

Cette zone est définie comme la zone interne d'une circonférence ayant un rayon minimum de 10 m avec pour centre l'outil monté sur la machine.

Lorsque la machine est en fonction, il n'est pas permis de rester dans la zone de danger, quelle qu'en soit la raison. En règle générale, l'opérateur, qui a lu et compris dans son intégralité le manuel, est autorisé à rester à l'intérieur de cette zone et d'occuper l'unique poste opérationnel placé, derrière le guidon en l'empoignant solidement.

L'opérateur doit contrôler la zone environnante avant de démarrer la machine et faire particulièrement attention aux enfants et aux animaux.

Avant de commencer à travailler sur une zone déterminée, la nettoyer des objets étrangers.

Pendant le travail, faire très attention au terrain et à la zone environnante. Si l'on devait identifier des objets non désirés et/ou dangereux, avant de se déplacer du poste opérationnel pour les retirer, éteindre la machine et la placer en sécurité en empêchant son démarrage, son mouvement et son renversement.

## 2.4 VÊTEMENTS

### ⓘ INFORMATION !

Le repérage de ces dispositifs de protection individuelle est du soin exclusif du client ou de l'employeur.

Pendant l'utilisation de la machine et les opérations d'entretien :

Il faut **TOUJOURS** des chaussures de sécurité, des gants, des protecteurs de l'ouïe appropriés et porter des chaussettes longues et résistantes, ainsi que des lunettes de protection.



Ne portez pas de vêtements amples, de bijoux, de cravates, d'écharpes, de cordonnets penchés qui pourraient s'accrocher. Attacher les cheveux.

Pendant le déballage et le montage :

Il faut **TOUJOURS** utiliser des chaussures de sécurité, des gants et des vêtements résistants.



## 3. DÉFINITION DES PICTOGRAMMES

### ⚠ DANGER !

Garder toutes les étiquettes propres et en bon état ; les remplacer si endommagées.



**Commande accélérateur.** Dans la position de **START**, l'air est ouvert alors que dans la position de **STOP**, le moteur s'éteint.

3.

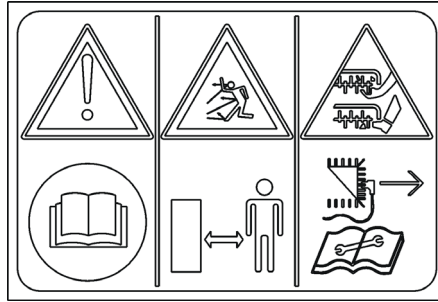

1. 2. 4.

1. Lire le mode d'emploi avant l'usage.
2. Danger : risque de projection d'objets! Eloigner toute personne étrangère de la zone dangereuse!
3. Attention ! Danger de blessures des membres. Parties tournantes.
4. Débrancher la fiche de la prise de courant avant d'effectuer les réparations.

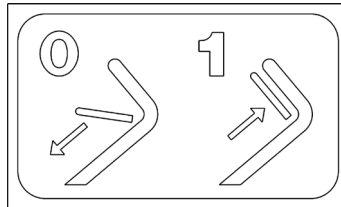

Raccord de l'outil

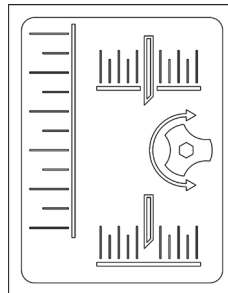

Réglage de la hauteur de l'outil (brosse)

## 4. CARACTÉRISTIQUES TECHNIQUES

Poids BRUT et NET	Étiquette déclaration CE sur la dernière page
Puissance nominale	
Valeur de pression acoustique	
Valeur de puissance acoustique	
Niveau puissance acoustique garanti	
Capacité Sac-herbe	45 l
Largeur de travail	420 mm
Profondeur de travail	0-20 mm
Vibration au niveau du manche	7,4 ± 0,45 m/s <sup>2</sup>
Transmission	avec courroie trapézoïdale

## 5. DÉPLACEMENT ET EMBALLAGE

Pour déplacer l'emballage, la soulever à 2 ou plusieurs personnes en utilisant les poignées déposées sur le carton. Le poids BRUT est indiqué à l'intérieur du chapitre « CARACTÉRISTIQUES TECHNIQUES ».

### ⚠ ATTENTION !

Ne pas renverser ou faire rouler la machine. Possible dommage de capots et organes mécaniques.

### ⓘ INFORMATION !

En cas de fourniture de plusieurs machines ou équipements interchangeables sur palette, les décharger sans les faire tomber au sol. S'aider éventuellement avec un chariot élévateur.

## 6. DÉSEMBALLAGE / MONTAGE

La machine MSP 02 est livrée démontée et placée dans un emballage adapté. Pour compléter le montage de la machine respectez la procédure suivante.

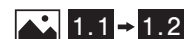

MONTAGE DU MANCHERON:

Fixer le guidon 1 au support 2 au moyen des vis 3, rondelles 4, pommes pour le fixage 5 et les écrous 6.

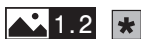

**MONTAGE DU SAC-HERBE (OPTIONAL):**  
Insérez la structure métallique 1 dans le sac en tissu 2. A l'aide du manche arrondi d'une simple cuiller, insérez la structure métallique à l'intérieur des bords de fixation A, B, C, D, E et F. Il faut alors soulever le couvercle arrière 3 de la machine et insérer les attaches 4 dans les pivots 5. Terminer le serrage abaissant le couvercle 3. Faites attention que les bout 6 de la poignée du bac doivent entrer dans les trous 7 du couvercle.

### **ATTENTION !**

**Le moteur est fourni sans huile lubrifiante. Pour les indications sur le type d'huile à utiliser et les quantités, faire référence au livret moteur contenu à l'intérieur de la pochette accessoires.**

## 7. UTILISATION

### **DANGER !**

**Avant d'utiliser la machine, contrôler le fonctionnement correct des leviers à action maintenue et de la double commande. Pour les réglages, consulter le paragraphe « RÉGLAGE CÂBLES ». Il est interdit d'utiliser la machine en cas de dysfonctionnement des commandes.**

### **ATTENTION !**

**Avant le premier démarrage, il faut ajouter de l'huile lubrifiante au moteur. Pour les indications sur le type d'huile à utiliser et les quantités, faire référence au livret moteur contenu à l'intérieur de la pochette accessoires.**

### **ATTENTION !**

**Avant d'allumer la machine, contrôler le niveau de l'huile à l'intérieur du moteur comme indiqué dans le manuel d'utilisation spécifique.**

### **DANGER !**

**Avant de procéder à la lecture, lire et comprendre dans son intégralité le chapitre « INSTRUCTIONS DE SÉCURITÉ ».**

### **DANGER !**

**Avant d'utiliser la machine, contrôler le fonctionnement correct des leviers. Pour les réglages, consulter le paragraphe « RÉGLAGE CÂBLES ».**

### 7.1 DESCRIPTION DES COMMANDES



- 1) Fermeture de sûreté
- 2) Levier commande embrayage
- 3) Levier soulèvement outil pour

déplacement

- 4) Bouton de réglage de la profondeur de travail
- 5) Moteur
- 6) Sac-herbe (optional)
- 7) Poignées
- 8) Etiquette CE
- 9) Levier d'accélérateur

### 7.2 DÉCHARGES ÉLECTROSTATIQUES

#### **ATTENTION !**

**Les charges électrostatiques peuvent s'accumuler lorsque l'on travaille sur des surfaces synthétiques : risque de décharges électrostatiques et d'incidents !**

#### **DANGER !**

**Ne pas utiliser si vous portez des dispositifs médicaux (par ex. pacemaker).**

Pendant l'utilisation, le frottement des brosses sur le matériau synthétique de l'herbe génère des charges qui en l'absence d'humidité peuvent être à l'origine de décharges à des tensions très élevées et dangereuses pour l'opérateur et pour la machine. Pour limiter les éventuelles décharges à des tensions basses, alterner les cycles de travail courts à des cycles de repos plus longs et mouiller légèrement le pré avant le brossage.

### 7.3 RÉGLAGE DU GUIDON



Desserrez la pomme 1 et repliez le guidon supérieur sur le guidon inférieur comme illustré sur la figure.

### 7.4 RÉGLAGE DE HAUTEUR DE L'OUTIL (BROSSE)



CONFIGURATION DE TRAVAIL:

Lever le levier soulèvement outil 1 en position A. Régler la hauteur de travail de l'outil en tournant la poignée 2. Chaque tour change de 1.5 mm la hauteur de travail. Selon les indications de l'étiquette 3, vérifier le déplacement de l'indice 4 pour comprendre dans quelle direction tourne la poignée.



COMMENT DEPLACER L'UNITÉ:

Baisser le levier de soulèvement de l'outil 1 en position B. De cette manière, l'outil (brosse) n'entre pas en contact avec le sol.

### 7.5 REMPLISSAGE DU RÉSERVOIR

#### **DANGER !**

**Faire attention lors de la manipulation des fluides inflammables. Le carburant est hautement inflammable et explosif.**

#### **DANGER !**

**Ne pas remplir le réservoir dans des environnements fermés ou peu ventilés.**

#### **DANGER !**

**Avant de remplir le réservoir, éteindre la machine et attendre que le moteur se soit refroidi (15-20 min).**

#### **DANGER !**

**Ne pas fumer ou utiliser des dispositifs électroniques à proximité de fluides combustibles.**

#### **DANGER !**

**Utiliser des dispositifs de remplissage tels que les bidons de carburant, les entonnoirs, etc. appropriés et non endommagés.**

#### **DANGER !**

**En cas de sortie de carburant, déplacer la machine avant de la démarrer.**

#### **DANGER !**

**Une fois l'opération de ravitaillement terminée, remettre en place le bouchon en le serrant fermement.**

### 7.6 UTILISATION DU SAC DE RÉCUPÉRATION DE L'HERBE (EN OPTION)

Le sac de récupération de l'herbe sert à recueillir des résidus de plusieurs types, tels que des feuilles, des résidus végétaux, des poils d'animaux, etc.

#### **ATTENTION !**

**Avant d'installer ou de retirer le sac de récupération de l'herbe (en option), relâcher le levier de raccord de l'outil (2 en ) et attendre l'arrêt de l'outil.**

### 7.7 DÉMARRAGE ET ARRÊT

#### **ATTENTION !**

**Avant de démarrer la machine, contrôler le niveau de l'huile moteur.**

#### **ATTENTION !**

**Ne démarrez le moteur qu'après avoir terminé toutes les phases de montage.**

#### **INFORMATION !**

**Si le moteur est « froid », actionner le dispositif de starter sur le carburant (en fonction de la version du moteur). Voir le**

manuel spécifique.

### **ATTENTION!**

**Avant chaque démarrage vérifier que le levier embrayage outil 2 est dans la position A.**

Pour démarrer :  2.5

mettre la manette de gaz sur la position START. Procéder avec l'allumage suivant les instructions dans le manuel joint au moteur.

Après le démarrage du moteur déplacer le levier accélérateur pour joindre le régime de tours de moteurs qu'il vous faut.

Déplacer la fermeture de sûreté 1 dans la direction indiqué par la flèche, après tirer le levier embrayage outil 2 dans la position B et prendre en même temps la poignée 3. Avancer en poussant la machine sur le sol dans la direction indiquée par la flèche.

Pour éteindre :  2.6

Relâcher le levier embrayage outil 2 et amener le commande de l'accélérateur en position STOP.

## 8. DÉPLACEMENT ET TRANSPORT

### **DANGER!**

**Avant de procéder à la lecture, lire et comprendre dans son intégralité le chapitre « INSTRUCTIONS DE SÉCURITÉ ».**

Avec le moteur éteint, il est possible de déplacer la machine à la main en la poussant ou en la tirant par le guidon.

## 9. STOCKAGE

Avant de stocker la machine, la nettoyer des feuilles et/ou de la terre.

### **DANGER!**

**Retirer le carburant du réservoir et fermer le robinet (si présent).**

Garer la machine sur un terrain plat en retirant la clé d'allumage (si présent) et/ou le capuchon de la bougie.

### **DANGER!**

**Protéger les parties coupantes et couvrir éventuellement la machine avec des toiles de protection.**

## 10. ENTRETIEN PÉRIODIQUE

Maintenir serrés tous les écrous, les boulons et les vis pour garantir le fonctionnement de la machine et/ou de l'équipement interchangeable dans des conditions de sécurité.

### **DANGER!**

**Avant de procéder à la lecture, lire et comprendre dans son intégralité le chapitre « INSTRUCTIONS DE SÉCURITÉ ».**

### 10.5 RÉGLAGE DES CÂBLES

 3.1

**Câble de levage de l'outil (brosse) :**

Abaisser le câble de levage de l'outil (brosse) 1 sur la position B. Appuyer sur la butée 2 jusqu'à ce que l'outil se trouve à environ 10 mm du sol.

 3.2

**Câble de raccord de l'outil (brosse) :**

Attention : réaliser correctement et régulièrement les indications suivantes, afin de préserver l'intégrité de la courroie. Le ressort 1 doit s'allonger de 8 à 11 mm pendant le travail. Mesurer la longueur du ressort avant et après l'actionnement du levier de raccord de l'outil 2. Appuyer sur la butée 3 pour obtenir l'allongement précédemment indiqué.

## 11. NETTOYAGE ET LAVAGE

### **DANGER!**

**Avant de procéder à la lecture, lire et comprendre dans son intégralité le chapitre « INSTRUCTIONS DE SÉCURITÉ ».**

Avant de laver et/ou nettoyer la machine ou l'équipement interchangeable, attendre que toutes les pièces chaudes se

soient refroidies (au moins 20 minutes). Utiliser de l'air comprimé ou une éponge avec du détergent neutre et de l'eau.

### **ATTENTION!**

**Ne pas utiliser de l'eau sous pression pour laver la machine et/ou l'équipement interchangeable. Le moteur et les éventuelles installations électriques ou batteries pourraient s'endommager.**

### **ATTENTION!**

**Éviter l'utilisation excessive d'eau à proximité des étiquettes. En cas de dommage, il faut le remplacer avant d'utiliser de nouveau la machine et/ou l'équipement interchangeable.**

## 12. PROGRAMME D'ENTRETIEN

	Tous les	v. chap
<b>Contrôle du serrage des éléments de fixation et de protections</b>	Toujours avant de démarrer la machine - contrôler qu'il n'y ait pas de vis, boulons et/ou écrous non serrés et que les capots et les systèmes de protection sont intègres et correctement montés	-
<b>Nettoyage</b>	Après chaque utilisation	11.
<b>Réglage des câbles</b>	Si le fonctionnement n'est pas celui prévu par le livret	10.1
<b>Moteur</b>	Voir livret spécifique	

## 13. PANNES POSSIBLES ET SOLUTIONS

	Cause possible	v. chapitre
<b>Le moteur ne démarre pas</b>	Carburant terminé, effectuer le ravitaillement	-
	Contrôler la position de l'accélérateur	7.7.
	Contrôler que le capuchon de la bougie soit bien inséré	Livret spécifique du moteur
	Contrôler l'état de la bougie et éventuellement la nettoyer ou la remplacer	Livret spécifique du moteur
	Contrôler que le robinet du carburant est ouvert (uniquement pour les modèles de moteur pour lesquels le robinet est prévu)	Livret spécifique du moteur
<b>La puissance du moteur diminue</b>	Filtre à air sale, le nettoyer	Livret spécifique du moteur
	Outil bas, augmenter la hauteur de l'outil	7.4.
<b>L'outil ne tourne pas</b>	Enregistrer le fil de raccord de l'outil	10.1.
	Vérifier que l'outil est fixé à l'arbre	-
Si l'on ne réussit pas à résoudre le problème, contacter le centre d'assistance autorisé le plus proche		

## 14. INSTRUCTIONS SUPPLÉMENTAIRES

### 14.1 ÉLIMINATION

Le produit au terme de son cycle de vie doit être éliminé en suivant les normes en vigueur relatives à l'élimination différenciée et ne peut pas être traité comme un simple déchet urbain.

Le produit doit être éliminé auprès des centres de tri dédiés ou doit être remis au revendeur si l'on souhaite remplacer le produit par un autre produit équivalent et neuf.

Le produit est composé de pièces non biodégradables et de substances qui peuvent polluer l'environnement si elles ne sont pas éliminées de manière opportune. De plus, certains de ces matériaux peuvent être recyclés en évitant de polluer l'environnement. Il est du devoir de tous de contribuer à la santé de l'environnement.

Le symbole , lorsque présent, identifie les appareils électriques et électroniques qui sont éliminés séparément comme prescrit par les normes 2002/95/CE, 2002/96/CE et 2003/108/CE. Ne pas jeter ces appareils dans les déchets municipaux mixtes, mais les remettre dans les zones de tri différencié.

Demander des informations aux autorités locales relatives aux zones dédiées à l'élimination des déchets.

Qui n'élimine pas le produit en suivant ce qui est indiqué dans ce paragraphe ne répond pas selon les normes en vigueur.

### 14.2 MISE HORS SERVICE ET DÉMANTÈLEMENT

La mise hors service et l'élimination de la machine et/ou de l'équipement interchangeable objet de ce manuel consistent au démontage du produit par du personnel autorisé dans le respect de ce qui est indiqué dans le Décret légis. 81/08 (utilisation des EPI, etc.) et dans la ségrégation et l'élimination successive comme indiqué dans le paragraphe « ÉLIMINATION » du présent manuel d'utilisation et d'entretien.



## 1. INFORMACIÓN GENERAL

### 1.1 INTRODUCCIÓN

Agradecemos la confianza depositada en nuestros productos y le deseamos un agradable uso de la máquina y/o de la herramienta intercambiable.

Hemos creado estas instrucciones de uso para asegurar un funcionamiento sin inconvenientes. Siguiendo atentamente estas recomendaciones, tendrá la satisfacción de poseer por mucho tiempo una máquina o una herramienta intercambiable que funciona correctamente.

Antes de fabricar en serie, nuestras máquinas y nuestras herramientas intercambiables se prueban de manera muy rigurosa y, durante la misma fabricación, se someten a severos controles. Esto constituye, para nosotros y para el usuario, la mejor garantía de calidad.

Esta máquina y/o herramienta intercambiable ha sido sometida a rigurosas pruebas neutrales en el país de origen y responde a las normas de seguridad vigentes. Para garantizar este nivel de seguridad, es necesario utilizar exclusivamente repuestos originales.

### 1.2 EL MANUAL

El manual está subdividido en **capítulos** y **apartados** en modo de presentar la información de la manera más clara posible.

Las instrucciones, los dibujos y la documentación contenidos en el presente manual son de naturaleza técnica reservada, de exclusiva propiedad del fabricante (ver la declaración CE en la última página) y no pueden ser reproducidos de ninguna manera, ni integralmente, ni parcialmente.

El manual de uso debe ser conservado con cuidado y debe acompañar a la máquina y/o a la herramienta intercambiable en todos los cambios de propiedad que la misma pueda tener a lo largo de su vida útil.

Para favorecer esto, el manual debe ser manipulado con cuidado, con las manos limpias y no debe ser depositado sobre superficies sucias.

Debe ser conservado en un ambiente protegido de la humedad y el calor, y de manera que esté siempre al alcance de la mano para esclarecer eventuales dudas.

No se deben quitar, modificar ni cortar partes del presente manual.

### 1.3 SIMBOLOGÍA DEL MANUAL

#### ¡PELIGRO!

Este símbolo señala situaciones que pueden influenciar la seguridad, causar muerte y/o lesiones graves al usuario.

#### ¡ATENCIÓN!

Este símbolo señala situaciones que pueden causar lesiones leves al usuario y/o daños a la máquina.

#### ¡INFORMACIÓN!

Este símbolo señala indicaciones especiales para mayor comprensibilidad y facilidad de uso.

Las imágenes se indican en la figura específica (ej.  2.1).

### 1.4 DATOS DEL FABRICANTE

Ver la portada o la etiqueta CE.

Para información y para pedidos de piezas de repuestos, por favor haga referencia a los revendedores de su zona citando el número del artículo y el número de producción que se encuentra en la etiqueta CE ( 2.1, 8).

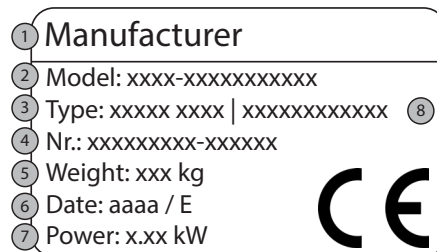

1. Identificación fabricante
2. Modelo
3. Código de identificación producto
4. Número de serie artículo
5. Peso
6. Año / Mes
7. Potencia motor
8. Tipología producto

## 2. INSTRUCCIONES DE SEGURIDAD

#### ¡PELIGRO!

Todos los peligros descritos en este apartado pueden generar lesiones graves o incluso la muerte del usuario.

#### ¡PELIGRO!

Antes del montaje y la puesta en mar-

cha de la máquina o de la herramienta intercambiable, leer y comprender completamente el presente manual de uso y mantenimiento.

#### ¡PELIGRO!

Es responsabilidad del empleador transmitir toda la información contenida en este manual al operador que utilizará la máquina o la herramienta intercambiable.

Esta máquina y/o esta herramienta intercambiable satisface todos los estándares europeos en vigor en el período de producción. No obstante esto, el uso incorrecto o un mantenimiento no adecuado pueden aumentar el riesgo de lesión.

Con el fin de reducir dicho riesgo, leer atentamente las instrucciones de seguridad indicadas a continuación y prestar atención a los símbolos de peligro presentes en las siguientes páginas.

#### Indicaciones generales:

1. Está prohibido el uso de la máquina a menores de 16 años y a personas que han consumido alcohol, medicinas o drogas.
2. No poner en funcionamiento la máquina cuando se está delante de la herramienta, ni acercarse a la misma cuando está en funcionamiento. Tirando la cuerda de arranque del motor (si está presente), la herramienta y la máquina misma deben permanecer quietas.
3. El motor debe permanecer **OBLIGATORIAMENTE** apagado durante el traslado de la máquina y todas las operaciones de regulación, mantenimiento, limpieza, cambio de herramienta intercambiable.
4. Alejarse de la máquina solo luego de haber apagado el motor y haberla estacionado en posición estable y de seguridad.
5. Atención al tubo de descarga. Las piezas cercanas pueden llegar a los 80°. Sustituir los silenciadores desgastados o defectuosos.
6. Antes de comenzar el trabajo con la máquina, realizar un control visual y físico verificando que todos los sistemas de seguridad con los que cuenta la misma funcionen perfectamente. Está terminantemente prohibido excluirlos o manipularlos. Sustituir los elementos dañados o desgastados antes del uso.
7. Todo uso inapropiado, las reparaciones efectuadas por personal no especializado o el empleo de repuestos no originales comportan la caducidad de la garantía y la anulación de toda respon-

sabilidad del fabricante.

8. No modificar la calibración del regulador de velocidad de rotación del motor y no alcanzar velocidades excesivas.

#### Indicaciones para el uso:

1. Antes de usar la máquina y/o esta herramienta intercambiable familiarizarse con los mandos y aprender cómo detenerla rápidamente.

2. Antes de poner en marcha la máquina controlar el nivel del aceite del motor.

3. Antes de poner en marcha la máquina controlar que todos los elementos de fijación (pernos, tornillos, tuercas, etc.) estén ajustados y que los cobertores y los sistemas de protección estén integrados y correctamente montados.

4. Durante el trabajo no correr, solo caminar.

5. No encender la máquina en ambientes cerrados donde se puedan acumular emanaciones de monóxido de carbono.

6. Trabajar únicamente en las horas diurnas con una buena iluminación y visibilidad (visibilidad mínima necesaria igual al área de trabajo definida en el apartado "ÁREA DE TRABAJO").

7. No trabajar durante temporales y/o en terreno mojados o resbaladizos.

8. No trabajar en terrenos con pendientes superiores a 10° si no se utiliza la herramienta específica para trabajar en pendiente (no disponibles en todas las máquinas o versiones). Usar la máxima prudencia al invertir el sentido de marcha y al acarrear hacia uno mismo la máquina.

9. Verificar siempre los puntos de apoyo en las pendientes. Tener los pies bien distanciados de las herramientas y no poner las manos ni los pies cerca de las partes en movimiento.

10. Conducir la máquina siempre con ambas manos en el manubrio.

#### ¡ATENCIÓN!

**Las cargas electrostáticas pueden acumularse cuando se trabaja en superficies sintéticas: ¡riesgo de descargas electrostáticas y accidentes!**

#### Indicaciones para la regulación y el mantenimiento:

#### ¡PELIGRO!

**Todas las operaciones de REGULACIÓN y MANTENIMIENTO se deben realizar con el motor apagado. Quite el capuchón de la bujía o la llave de encendido (si está presente) para evitar encendidos inesperados.**

Mantener ajustadas todas las tuercas, los pernos y los tornillos para garantizar el funcionamiento de la máquina en condi-

ciones de seguridad.

Utilizar solo piezas de repuestos originales Eurosystems. El propietario pierde todo derecho a la garantía en caso de que se utilicen repuestos no originales.

No realizar modificaciones estructurales ni adaptaciones. Dichas modificaciones comportan la caducidad de la garantía y la declinación de toda responsabilidad de la empresa fabricante.

Nos reservamos el derecho de aportar mejoras constructivas a la máquina y/o herramienta intercambiable sin aportar modificaciones a estas instrucciones.

#### Indicaciones para la elevación:

#### ¡PELIGRO!

**Utilizar sistemas de elevación que no dañen y adecuados al peso que se quiere levantar (ver apartado MOVILIZACIÓN Y TRANSPORTE).**

#### ¡PELIGRO!

**No detenerse debajo de cargas suspendidas.**

### 2.1 DESCRIPCIÓN Y CAMPO DE USO

La máquina MSP 02 es una barredora de explosión diseñada para la limpieza y el mantenimiento de césped artificial. Este instrumento es particularmente indicado para reavivar el césped en la fase de instalación y en las posteriores fases de mantenimiento, para darle un aspecto vivo y natural. Además de dejar el césped más suave y hermoso, la barredora MSP 02 cuenta con regulación de altura, permite limpiar el césped y, al mismo tiempo, recoger varios tipos de residuos, tales como hojas, residuos vegetales, pelos de animales, etc.

### 2.2 USO INCORRECTO

#### ¡PELIGRO!

**Todos los peligros descritos en este apartado pueden generar lesiones graves o incluso la muerte del usuario.**

1. Usar la máquina exclusivamente para el uso previsto anteriormente descrito.
2. No usar la máquina para transportar cosas, personas ni animales.
3. No usar la máquina para remolcar y/o empujar carretillas u otros dispositivos.
4. No montar otras herramientas no autorizadas por la empresa fabricante.

5. No modificar partes de la máquina;

6. No excluir ni manipular los sistemas de protección.

7. No vuelque la máquina con el motor en marcha.

8. Si fuese necesario levantar la máquina (por ejemplo, para subir un escalón), incline las ruedas delanteras a 5 cm como máximo, las ruedas traseras no deben levantarse nunca, para evitar recibir golpes de objetos lanzados por la herramienta en movimiento.

9. Desactive el movimiento de la herramienta cuando deba empujar la máquina sobre superficies sin césped, para evitar que fragmentos de piedra u otros objetos entren en la máquina y sean lanzados.

### 2.3 ÁREA DE TRABAJO

#### ¡PELIGRO!

**Todos los peligros descritos en este apartado pueden generar lesiones graves o incluso la muerte del usuario.**

El usuario es responsable de la seguridad de las personas, de las cosas o de los animales, que se encuentran en el interior de la zona de peligro de la máquina.

Dicha zona está definida como el área interior de una circunferencia de radio mínimo de 10 m siendo el centro la herramienta montada en la máquina.

Cuando la máquina está en funcionamiento no está permitido estar en la zona de peligro por ninguna razón. Solamente el operador, que haya leído y comprendido el manual en todas sus partes, está autorizado a estar en el interior de dicha área y a ocupar la única ubicación operativa ubicada detrás del manubrio empuñándolo fuertemente.

El operador debe controlar la zona circundante antes de poner en marcha la máquina y prestar particular atención a niños y animales.

Antes de iniciar el trabajo de una determinada área, limpiarla de objetos extraños.

Durante el trabajo prestar siempre atención al terreno y a la zona circundante. Si se identifican objetos indeseados y/o peligrosos, antes de moverlos de la ubicación operativa, para quitarlos debe apagar la máquina y ponerla en seguridad evitando su encendido, el movimiento y el vuelco.

## 2.4 VESTIMENTA

### ¡INFORMACIÓN!

El suministro de dichos dispositivos de protección individual es tarea exclusiva del cliente o del empleador.

**Durante el uso de la máquina y las operaciones de mantenimiento:**

es **OBLIGATORIO** usar siempre calzado de seguridad, guantes, protectores auditivos adecuados y utilizar pantalones largos y resistentes y gafas protectoras.



No use ropa suelta, joyas, corbatas, bufandas ni cordones colgantes que puedan quedar atrapados en la máquina. Recójase el cabello.

**Durante el desembalaje y el montaje:**

es **OBLIGATORIO** usar siempre calzado de seguridad, guantes y vestimentas resistentes.



## 3. DEFINICIÓN DE LOS PICTOGRAMAS

### ¡PELIGRO!

Mantenga todas las etiquetas limpias y en buen estado; si hay etiquetas dañadas, sustitúyalas.

START



STOP

**Mando acelerador.** En la posición **START** el paso del aire está abierto mientras que en la posición **STOP** el motor se apaga.

3.

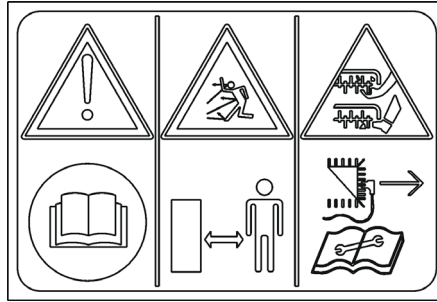

1.

2.

4.

1. Lea el manual de uso y mantenimiento antes de usar la máquina.
2. ¡Peligro de lanzamiento de objetos! ¡Mantenga fuera de la zona de peligro a las personas ajenas al trabajo!
3. Atención: peligro de lesiones en las extremidades. Partes giratorias.
4. Quite el enchufe de la toma de corriente antes de efectuar las reparaciones.

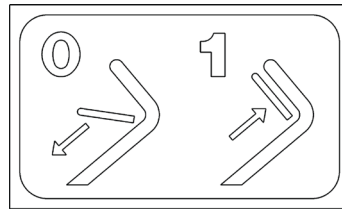

Acoplamiento del equipo

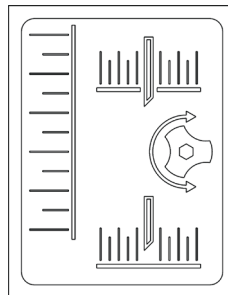

Regulación de la altura de la herramienta (cepillo)

## 4. CARACTERÍSTICAS TÉCNICAS

Peso BRUTO y NETO	Etiqueta declaración CE en la última página
Potencia nominal	
Nivel máximo de presión acústica	
Nivel de potencia acústica medida	
Nivel de potencia acústica garantizada	
Capacidad del saco de recogida de césped *	45 l
Anchura de trabajo	420 mm
Profundidad de trabajo	0-20 mm
Vibraciones en el manubrio	7,4 ± 0,45 m/s <sup>2</sup>
Transmisión	con correa trapezoidal

## 5. MOVILIZACIÓN Y EMBALAJE

Para quitar el embalaje, elevarlo entre 2 o más personas utilizando las manijas dispuestas en el cartón. El peso BRUTO está indicado en el interior del capítulo "CARACTERÍSTICAS TÉCNICAS".

### ¡ATENCIÓN!

No tumbar ni hacer rodar la máquina. Posible daño del cobertor y órganos mecánicos.

### ¡INFORMACIÓN!

En caso de abastecimiento de varias máquinas o herramientas intercambiables en el palé, desmontar sin hacerlas caer al suelo. Ayudarse eventualmente con una carretilla elevadora.

## 6. DESEMBALAJE / MONTAJE

La máquina MSP 02 se entrega en destino desmontada y en un embalaje adecuado.

Para terminar el montaje de la máquina, actuar según el siguiente procedimiento.

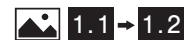

**MONTAJE DEL MANUBRIO:**

Fije el manubrio 1 en el soporte 2 utilizando los tornillos 3, las arandelas 4, los pomos de fijación 5 y las tuercas 6.

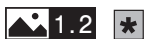

## MONTAJE DEL SACO DE RECOGIDA DE CÉSPED (OPCIONAL):

Inserte el bastidor metálico 1 en el interior del saco 2.

Utilizando el mango de una cuchara común, inserte el bastidor dentro de los bordes de enganche A, B, C, D, E y F.

A continuación, levante la tapa posterior 3 de la máquina e inserte los enganches 4 en los pernos 5. Complete la fijación bajando la tapa 3 y asegurándose de que los extremos 6 de la manija de la cesta entren en los agujeros 7 de la tapa.

### ¡ATENCIÓN!

**El motor se suministra sin aceite lubricante. Para las indicaciones sobre el tipo de aceite a utilizar y las cantidades, ver el manual del motor contenido en el interior de la bolsa de accesorios.**

## 7. USO

### ¡PELIGRO!

**Antes de utilizar la máquina, controlar el correcto funcionamiento de las palancas de acción mantenida y del doble mando de seguridad. Para las regulaciones, consultar el apartado "REGULACIÓN CABLES". Está prohibido usar la máquina en caso de avería de los mandos.**

### ¡ATENCIÓN!

**Antes de la primera puesta en marcha, es necesario agregar aceite lubricante al motor. Para las indicaciones sobre el tipo de aceite a utilizar y las cantidades, ver el manual del motor contenido en el interior de la bolsa de accesorios.**

### ¡ATENCIÓN!

**Antes de encender la máquina controlar el nivel del aceite en el interior del motor como se indica en el específico manual de uso.**

### ¡PELIGRO!

**Antes de proceder con la lectura, leer y comprender completamente el capítulo "INSTRUCCIONES DE SEGURIDAD".**

### ¡PELIGRO!

**Antes de utilizar la máquina, controlar el correcto funcionamiento de las palancas. Para las regulaciones, consultar el apartado "REGULACIÓN CABLES".**

## 7.1 DESCRIPCIÓN DE LOS MANDOS



1) Tope de seguridad

2) Palanca de acoplamiento del equipo

3) Palanca de elevación del equipo para el desplazamiento

4) Pomo de regulación de la profundidad de trabajo

5) Motor

6) Cesta de recogida de césped (opcional)

7) Mangos

8) Etiqueta CE

9) Palanca del acelerador

## 7.2 DESCARGAS ELECTROSTÁTICAS

### ¡ATENCIÓN!

**Las cargas electrostáticas pueden acumularse cuando se trabaja en superficies sintéticas: riesgo de descargas electrostáticas y accidentes!**

### ¡PELIGRO!

**No utilizar si tiene dispositivos médicos (por ejemplo, marcapasos).**

Durante el uso, el roce de los cepillos sobre el material sintético del césped genera cargas que en condiciones de ausencia de humedad pueden causar descargas a tensiones muy altas y peligrosas para el operador y para la máquina. Para limitar las posibles descargas a tensiones bajas, debe alternar ciclos de trabajo cortos con ciclos de descanso más largos y humedecer un poco el césped antes del cepillado.

## 7.3 REGULACIÓN MANUBRIO



Afloje el pomo 1 y pliegue el manubrio superior sobre el manubrio inferior, tal como se muestra en la figura.

## 7.4 REGULACIÓN DE LA ALTURA DE LA HERRAMIENTA (CEPILLO)



CONFIGURACIÓN DE TRABAJO:

Levante la palanca de elevación del equipo 1 hasta la posición A. Regule la altura de trabajo de la herramienta girando el pomo 2. La altura de trabajo cambia 1,5 mm por cada giro. Para saber en qué dirección se debe girar el pomo, controle el desplazamiento del índice 4 de acuerdo con las indicaciones de la etiqueta 3.



CONFIGURACIÓN DE DESPLAZAMIENTO:

Baje la palanca de elevación del equipo 1

hasta la posición B. De este modo, la herramienta (cepillo) no entrará en contacto con el suelo.

## 7.5 LLENADO TANQUE

### ¡PELIGRO!

**Prestar atención cuando se manipulan fluidos inflamables. El combustible es altamente inflamable y explosivo.**

### ¡PELIGRO!

**No llenar el tanque en ambientes cerrados o poco ventilados.**

### ¡PELIGRO!

**Antes de rellenar el tanque, apagar la máquina y esperar que el motor se haya enfriado (15-20 min).**

### ¡PELIGRO!

**No fumar ni utilizar dispositivos electrónicos cerca de fluidos inflamables.**

### ¡PELIGRO!

**Utilizar dispositivos de rellenado como bidones de combustible, embudos, etc. idóneos y sin roturas.**

### ¡PELIGRO!

**En caso de pérdida de combustible, mover la máquina antes de encenderla.**

### ¡PELIGRO!

**Al final de la operación de abastecimiento, volver a colocar en su lugar la tapa ajustándola fuertemente.**

## 7.6 USO DEL SACO DE RECOGIDA DE CÉSPED (OPCIONAL)

El saco de recogida de césped sirve para recoger diferentes tipos de residuos, tales como hojas, residuos vegetales, pelos de animales, etc.

### ¡ATENCIÓN!

**Antes de colocar o quitar el saco de recogida de césped (opcional), libere la palanca de acoplamiento del equipo (2 en ) y espere a que la herramienta se detenga.**

## 7.7 ENCENDIDO Y APAGADO

### ¡ATENCIÓN!

**Antes de poner en marcha la máquina controlar el nivel del aceite del motor.**

### ¡ATENCIÓN!

**No ponga en marcha el motor hasta haber completado todas las fases de mon-**

taje.

### ¡INFORMACIÓN!

Si el motor está “frío”, accionar el dispositivo de arranque en el carburador (según la versión del motor). Ver el manual específico.

### ¡ATENCIÓN!

Antes de cada puesta en marcha, compruebe que la palanca de acoplamiento del equipo 2 esté en la posición A.

Para poner en marcha:  2.5

Coloque el mando acelerador en la posición «START». Luego, proceda con el encendido de acuerdo con lo indicado en manual adjunto al motor. Después de la puesta en marcha del motor, mueva la palanca del acelerador para alcanzar el régimen de revoluciones por minuto deseado. Desplace el tope de seguridad 1 en la dirección indicada por la flecha, luego tire de la palanca de acoplamiento del equipo 2 hasta la posición B, sosteniendo, al mismo tiempo, el manubrio 3. Avance empujando la máquina sobre el suelo en la dirección indicada por la flecha.

Para apagar:  2.6

Suelte la palanca de acoplamiento del equipo 2 y coloque el mando acelerador en la posición «STOP».

## 8. MOVILIZACIÓN Y TRANSPORTE

### ¡PELIGRO!

Antes de proceder con la lectura, leer y comprender completamente el capítulo “INSTRUCCIONES DE SEGURIDAD”.

Con el motor apagado es posible mover la máquina a mano empujándola o tirándola del manubrio.

## 9. ALMACENAMIENTO

Antes de almacenar la máquina limpiarla quitando hojas y/o tierra.

### ¡PELIGRO!

Quitar el combustible del tanque y cerrar la llave de paso (si está presente).

Aparcar la máquina en un terreno llano quitando la llave de encendido (si está presente) y/o el capuchón de la bujía.

### ¡PELIGRO!

Proteger las partes cortantes y cubrir eventualmente la máquina con lonas protectoras.

## 10. MANTENIMIENTO PERIÓDICO

Mantener ajustadas todas las tuercas, los pernos y los tornillos para garantizar el funcionamiento de la máquina y/o de la herramienta intercambiable en condiciones de seguridad.

### ¡PELIGRO!

Antes de proceder con la lectura, leer y comprender completamente el capítulo “INSTRUCCIONES DE SEGURIDAD”.

### 10.1 REGULACIÓN CABLES

 3.1

**Cable de elevación de la herramienta (cepillo):**

Baje la palanca de elevación de la herramienta (cepillo) 1 hasta la posición B. Ajuste la regulación 2 hasta que la herramienta se encuentre a una altura de aproximadamente 10 mm con respecto al suelo.

 3.2

**Cable de acoplamiento de la herramienta (cepillo):**

Atención: realice de manera correcta y periódica lo que se indica a continuación, para salvaguardar la integridad de la correa. El muelle 1 se debe alargar entre 8 y 11 mm durante el trabajo. Mida la longitud del muelle antes y después de accionar la palanca de acoplamiento de la herramienta 2. Ajuste la regulación 3

para obtener el alargamiento indicado arriba.

## 11. LIMPIEZA Y LAVADO

### ¡PELIGRO!

Antes de proceder con la lectura, leer y comprender completamente el capítulo “INSTRUCCIONES DE SEGURIDAD”.

Antes de lavar y/o limpiar la máquina o la herramienta intercambiable, esperar que todas las partes calientes se hayan enfriado (al menos 20 minutos). Utilizar aire comprimido o una esponja con detergente neutro y agua.

### ¡ATENCIÓN!

No utilizar agua con presión para lavar la máquina y/o la herramienta intercambiable. El motor y las eventuales instalaciones eléctricas o baterías podrían dañarse.

### ¡ATENCIÓN!

Evitar el uso excesivo de agua cerca de las etiquetas. En caso de daños, es necesario sustituirla antes de usar nuevamente la máquina y/o la herramienta intercambiable.

## 12. PROGRAMA DE MANTENIMIENTO

	Cada cuánto	v. cap
Control ajuste elementos de fijación y protecciones	Siempre antes de encender la máquina controlar que no haya tornillos, pernos y/o tuercas sin ajustar y que los cobertores y los sistemas de protección estén enteros y correctamente montados.	-
Limpieza	Después de cada uso	11.
Regulación cables	Si el funcionamiento no es el previsto por el manual	10.1
Motor	Ver el manual específico	

## 13. POSIBLES AVERÍAS Y SOLUCIONES

	Possible causa	v. capítulo
<b>El motor no arranca</b>	Combustible agotado, realizar abastecimiento	-
	Controlar la posición del acelerador	7.7.
	Controlar que el capuchón de la bujía esté bien colocado	Manual específico del motor
	Controlar el estado de la bujía y eventualmente limpiarla o sustituirla	Manual específico del motor
	Controlar que la llave de paso del carburante esté abierta (solo para modelos de motor que tienen previsto la llave de paso)	Manual específico del motor
<b>Potencia del motor disminuye</b>	Filtro de aire sucio, limpiarlo	Manual específico del motor
	Herramienta baja, aumente la altura de la herramienta	7.4.
<b>La herramienta no gira</b>	Regule el cable de acoplamiento de la herramienta	10.1.
	Controle que la herramienta esté fijada en el eje	-
En el caso de que no se logre resolver el problema, contactar con el centro de asistencia autorizado más cercano.		

## 14. INSTRUCCIONES SUPLEMENTARIAS

### 14.1 ELIMINACIÓN

El producto al final de su ciclo de vida útil debe ser eliminado siguiendo las normas vigentes relativas a la eliminación diferenciada y no puede ser tratado como un simple desecho urbano.

El producto debe ser eliminado en centros de recolección específicos o debe ser restituido al revendedor en caso se quiera sustituir el producto con otro nuevo equivalente.

El producto está compuesto por partes no biodegradables y sustancias que pueden contaminar el medio ambiente circundante si no son oportunamente eliminadas. Además, algunos de estos materiales pueden ser reciclados evitando la contaminación del medio ambiente. Es un deber de todos contribuir a la salud del medio ambiente.

El símbolo , cuando está presente, identifica los aparatos eléctricos y electrónicos que se deben eliminar separadamente como prescrito por las normas 2002/95/CE, 2002/96/CE y 2003/108/CE. No tirar dichos aparatos en los desechos municipales mixtos, sino llevarlos a las áreas específicas de recolección diferenciada.

Solicitar información a las autoridades locales de las zonas específicas para la eliminación de los residuos.

Quien no elimina el producto siguiendo lo indicado en este apartado ni responde según las normas vigentes.

## 14.2 PUESTA FUERA DE SERVICIO Y ELIMINACIÓN

La puesta fuera de servicio y eliminación de la Máquina y/o de la herramienta intercambiable objeto de este manual de uso, consiste en el desmontaje del producto por parte del personal autorizado en obediencia a lo indicado en el D.Lgs 81/08 (utilización de los DPI, etc.) y en la sucesiva segregación y eliminación como se indica en el apartado "ELIMINACIÓN" del presente Manual de uso y mantenimiento.

## 1. ALGEMENE INFORMATIE

### 1.1 INLEIDING

Wij danken u voor uw vertrouwen in onze producten en wensen u een plezierig gebruik van de machine en/of de verwisselbare uitrustingsstukken.

Wij hebben deze gebruiksaanwijzing opgesteld om een probleemloze werking te garanderen. Volg deze aanbevelingen nauwgezet op zodat u op lange termijn tevreden kunt zijn over een goed werkende machine of verwisselbare uitrustingsstukken.

Onze machines en verwisselbare uitrustingsstukken worden zeer streng getest alvorens in massa te worden geproduceerd en worden onderworpen aan strenge controles tijdens de eigenlijke fabricage. Dit is de beste kwaliteitsgarantie voor ons en voor de gebruiker.

Deze machine en/of verwisselbare uitrustingsstukken werden in het land van herkomst aan strenge neutrale tests onderworpen en voldoen aan de geldende veiligheidsnormen. Alleen originele onderdelen mogen worden gebruikt om dit veiligheidsniveau te garanderen.

### 1.2 HANDLEIDING

De handleiding is onderverdeeld in hoofdstukken en paragrafen om de informatie zo duidelijk mogelijk te presenteren.

De instructies, tekeningen en documentatie in deze handleiding hebben een vertrouwelijk technisch karakter, zijn strikt eigendom van de fabrikant (zie EG-verklaring op de laatste bladzijde) en mogen op geen enkele wijze geheel of gedeeltelijk worden gereproduceerd.

De gebruikershandleiding moet zorgvuldig worden bewaard en de machine en/of de verwisselbare uitrustingsstukken vergezellen bij alle eigendomswisselingen die het tijdens zijn levensduur kan ondergaan.

Om dit te vergemakkelijken moet de handleiding met zorg en propere handen worden gebruikt. Ze mag niet op vuile oppervlakken worden gelegd.

Ze moet worden bewaard in een omgeving die beschermd is tegen vocht en warmte en zodanig dat zij steeds bij de hand is om eventuele twijfels op te helderen. Er

mogen geen onderdelen worden verwijderd, gewijzigd of gescheurd.

### 1.3 SYMBOLEN

#### GEVAAR!

Dit symbool wijst op situaties die de veiligheid in gevaar kunnen brengen en de dood en/of ernstig letsel van de gebruiker kunnen veroorzaken.

#### WAARSCHUWING!

Dit symbool wijst op situaties die licht letsel bij de gebruiker en/of schade aan de machine kunnen veroorzaken.

#### INFORMATIE!

Dit symbool benadrukt speciale aanduidingen voor meer duidelijkheid en gebruiksgemak.

De beelden worden aangeduid de specifieke cijfers (vb.  2.1).

### 1.4 FABRIKANTGEGEVENS

Zie afdekkap/deksel of CE-label.

Voor informatie en voor het bestellen van reserveonderdelen kunt u contact opnemen met uw plaatselijke dealer, onder vermelding van het artikelnummer en productienummer, die u op het CE-etiket vindt (8 in  2.1 ).

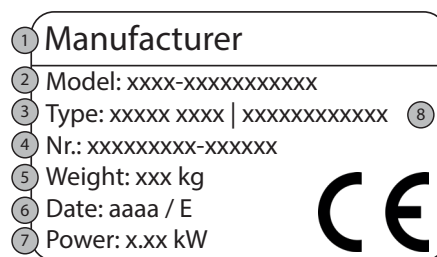

1. Identificatie van de fabrikant
2. Model
3. Productidentificatiecode
4. Item serienummer
5. Massa
6. Jaar / Maand
7. Motorvermogen
8. Type product

## 2. VEILIGHEIDSINSTRUCTIES

#### GEVAAR!

Alle in deze paragraaf beschreven gevaren kunnen leiden tot ernstig of dodelijk letsel bij de gebruiker.

#### GEVAAR!

Lees en begrijp deze gebruiks- en onderhoudshandleiding volledig alvorens de machine of de verwisselbare uitrustingsstukken te monteren en te gebruiken.

#### GEVAAR!

Het is de verantwoordelijkheid van de werkgever om alle in deze handleiding vervatte informatie door te geven aan de gebruiker van de machine of de verwisselbare uitrustingsstukken.

Deze machine en/of verwisselbare uitrustingsstukken voldoen aan alle Europese normen die van kracht waren tijdens de productieperiode. Ondeskundig gebruik of onderhoud kan niettemin het risico op letsel verhogen.

Om dit risico te verminderen, dient u de volgende veiligheidsinstructies zorgvuldig te lezen en te letten op de gevarensymbolen op de volgende pagina's.

#### Algemene aanwijzingen:

1. Het gebruik van de machine door personen jonger dan 16 jaar of door personen die alcohol, medicijnen of drugs hebben gebruikt, is verboden.
2. Start de machine niet als u voor het gereedschap staat en benader het niet als het draait. Wanneer u aan het startkoord van de motor trekt (indien aanwezig), moet het gereedschap en de machine zelf stil blijven staan.
3. De motor **MOET** uitgeschakeld blijven tijdens machinetransport en alle afstel-, onderhouds- en reinigingswerkzaamheden.
4. Verlaat de machine niet voordat de motor is uitgeschakeld en de machine op een stabiele, veilige plaats is geparkeerd.
5. Wees voorzichtig met de uitlaatpijp. De temperatuur van de onderdelen in de buurt kan oplopen tot 80 °C. Herplaats versleten of defecte geluiddempers.
6. Voordat u de machine start, dient u een visuele en fysieke controle uit te voeren om er zeker van te zijn dat alle veiligheids- en ongevallenpreventiesystemen waarmee de machine is uitgerust, volledig functioneel zijn. Het is ten strengste verboden ze uit te schakelen of ermee te knoeien. Vervang beschadigde of versleten onderdelen vóór gebruik.
7. Elk oneigenlijk gebruik, reparaties uitgevoerd door niet-gespecialiseerd personeel of het gebruik van niet-originele reserveonderdelen maakt de garantie ongeldig en doet elke aansprakelijkheid van de fabrikant vervallen.
8. Wijzig de kalibratie van de toeren-

talregelaar van de motor niet en bereik geen te hoge toerentallen.

#### Algemene aanwijzingen:

1. Alvorens de machine en/of de verwisselbare uitrustingsstukken te gebruiken, maakt u zich vertrouwd met de bedieningselementen en leert u hoe u de machine snel kunt stoppen.
2. Controleer het motoroliepeil voordat u de machine start.
3. Alvorens de machine te starten: controleer of alle bevestigingsmiddelen (bouten, schroeven, moeren, enz.) zijn aangedraaid en of de motorkappen en beschermingssystemen intact zijn en correct zijn aangebracht.
4. Ren niet tijdens het werk, maar wandel.
5. Start de machine niet in gesloten ruimten waar kooldampen zich kunnen ophopen.
6. Werk alleen bij daglicht met goede verlichting en zichtbaarheid (minimaal vereist zicht gelijk aan het werkgebied gedefinieerd in de paragraaf "WERKGEBIED").
7. Werk niet tijdens onweer en/of op een natte of gladde ondergrond.
8. Werk niet op hellingen van meer dan 10°, tenzij u specifieke uitrusting voor het werken op hellingen gebruikt (niet beschikbaar op alle machines of versies). Wees uiterst voorzichtig bij het omkeren van de rijrichting en bij het naar u toe trekken van de machine.
9. Zorg er altijd voor dat er steunpunten zijn op hellingen. Houd voeten op gepaste afstand van het gereedschap en zet geen handen of voeten in de buurt van bewegende delen.
10. Bestuur de machine altijd met beide handen aan het stuur.

#### WAARSCHUWING!

**Elektrostatische ladingen kunnen zich ophopen bij het bewerken van synthetische oppervlakken: gevaar voor elektrostatische ontlading en ongelukken!**

#### Instructies voor afstelling en onderhoud:

#### GEVAAR!

**Alle AFSTEL- en ONDERHOUDshandelingen moeten worden uitgevoerd met uitgeschakelde motor. Verwijder de bougiekop of de contactsleutel (indien aanwezig) om onverwacht opstarten te voorkomen.**

Houd alle moeren, bouten en schroeven aangedraaid om een veilige werking van de machine te garanderen.

Gebruik alleen originele Eurosystems-onderdelen. De eigenaar verliest alle garantierechten bij gebruik van niet-originele reserveonderdelen.

Breng geen structurele veranderingen of aanpassingen aan. Dergelijke wijzigingen maken de garantie en de aansprakelijkheid van de fabrikant ongeldig.

Wij behouden ons het recht voor ontwerpverbeteringen aan de machine en/of de verwisselbare uitrustingsstukken aan te brengen zonder deze instructies te wijzigen.

#### Instructies voor het hijsen:

#### GEVAAR!

**Gebruik hijsystemen die onbeschadigd zijn en geschikt voor de op te hijsen massa's (zie de paragraaf HANTERING EN VERVOER).**

#### GEVAAR!

**Ga niet onder zwevende lasten staan.**

### 2.1 BESCHRIJVING EN TOEPASSINGSGEBIED

De MSP 02-machine is een borstel met verbrandingsmotor voor de reiniging en het onderhoud van het kunstgras. Het gereedschap is bijzonder geschikt om de grasmat tijdens de installatie- en daaropvolgende onderhoudsfasen nieuw leven in te blazen en hem een levendige en natuurlijke uitstraling te geven. De in de hoogte verstelbare MSP 02-borstel maakt het gazon niet alleen zachter en mooier, maar zorgt er ook voor dat u het grasoppervlak kan reinigen en verschillende soorten residuen zoals bladeren, plantenresten, dierlijk haar, enz. kan opvangen.

### 2.2 ONEIGENLIJK GEBRUIK

#### GEVAAR!

**Alle in deze paragraaf beschreven gevaren kunnen leiden tot ernstig letsel of de dood van de gebruiker.**

1. Gebruik de machine alleen voor het hierboven beschreven bedoelde gebruik.
2. Gebruik de machine niet om voorwerpen, mensen of dieren te vervoeren.
3. Gebruik de machine niet om karren of andere machines te slepen en/of te duwen.
4. Monteer geen andere apparatuur die niet door de fabrikant is toegestaan.
5. Breng geen wijzigingen aan in machineonderdelen.

6. Beveiligingssystemen niet uitsluiten of ermee knoeien.

7. Kantel de machine niet met draaiende motor.

8. Als u de machine moet optillen (bijvoorbeeld om een opstapje te overwinnen), kantel de voorwielen dan niet meer dan 5 cm, terwijl de achterwielen nooit mogen worden opgetild om te voorkomen dat ze worden geraakt door voorwerpen die door het bewegende gereedschap worden geprojecteerd.

9. Schakel de beweging van het gereedschap uit wanneer u de machine op niet-grasoppervlakken duwt om te voorkomen dat steensplinters of andere voorwerpen in de machine terechtkomen en worden geworpen.

### 2.3 WERKGEBIED

#### GEVAAR!

**Alle in deze paragraaf beschreven gevaren kunnen leiden tot ernstig of dodelijk letsel bij de gebruiker.**

De gebruiker is verantwoordelijk voor de veiligheid van personen, goederen en dieren binnen de gevarezone van de machine.

Deze zone wordt gedefinieerd als de binnenruimte van een omtrek met een straal van minimaal 10 m met het op de machine gemonteerde gereedschap in het midden.

Ga niet in de gevarezone staan zolang de machine in werking is. Alleen de gebruiker, die de handleiding volledig gelezen en begrepen heeft, is bevoegd zich binnen deze zone op te houden en de enige bedieningsplaats in te nemen, die zich achter het stuur bevindt en die het stuur stevig vasthoudt. De gebruiker moet de omgeving controleren alvorens de machine te starten en moet in het bijzonder aandacht besteden aan kinderen en dieren.

Alvorens met het werk op een bepaalde plaats te beginnen, moet u deze van vreemde voorwerpen ontdoen.

Let bij het werken altijd op de grond en de omgeving. Indien ongewenste en/of gevaarlijke voorwerpen worden ontdekt, de machine uitschakelen en beveiligen alvorens de werkpositie te verlaten om ze te verwijderen, waarbij men er zeker van moet zijn dat de machine niet kan starten, bewegen of kantelen.



## 2.4 KLEDING

### **i** INFORMATIE!

De aanschaf van dergelijke persoonlijke beschermingsmiddelen is uitsluitend de verantwoordelijkheid van de klant of de werkgever.

**Tijdens machinegebruik en onderhoudswerkzaamheden:**

De gebruiker **MOET** altijd geschikte veiligheidsschoenen, handschoenen en gehoorbeschermingsmiddelen dragen en een lange, bestendige broek en veiligheidsbril dragen.



Draag geen loszittende kleding, juwelen, stropdassen, sjaals, bungelende trekkoorden die (aan de apparatuur) kunnen blijven haken. Bind uw haar vast.

**Tijdens het uitpakken en monteren:**

De operator **MOET** altijd stevige veiligheidsschoenen, handschoenen en kleding dragen.



## 3. DEFINITIE PICTOGRAMMEN

### **!** GEVAAR!

Houd alle etiketten schoon en in goede staat, vervang ze indien beschadigd.



**Commando versnellings-/gashendel.**  
In de **START**-stand is de luchtweg open;  
in de **STOP**-stand staat de motor uit.

3.

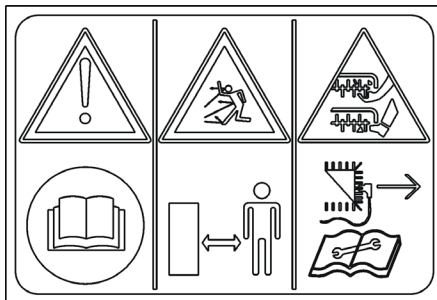

1. 2. 3. 4.

1. Lees de gebruiksaanwijzing voordat u met de machine gaat werken.
2. Gevaar: wegslingerende voorwerpen! Houd andere personen op ruime afstand van de gevarezone!
3. Waarschuwing: gevaar voor letsel aan ledematen. Draaiende delen.
4. Trek de stekker uit het stopcontact alvorens onderhoud of herstellingen uit te voeren.

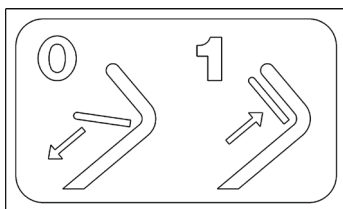

Vergrendelingshendel

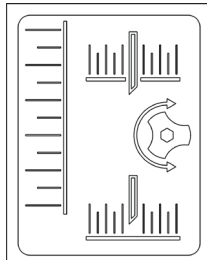

Instellen van de hoogte van het gereedschap (borstel)

## 4. TECHNISCHE KENMERKEN

BRUTO- en NETTO-gewicht	
Nominaal vermogen	
Gemeten geluids- druk-niveau	CE-verklaringsetiket op laatste bladzijde
Gemeten geluids- vermogensniveau	
Gegarandeerd geluids- vermogensniveau	
Volume van gras-bak *	45 l
Werkbreedte	420 mm
Werkdiepte	0-20 mm
Trillingen aan het stuur	7,4 ± 0,45 m/s <sup>2</sup>
Transmissie	door "V"-riem

## 5. HANTERING EN VERPAKKING

Er zijn 2 of meer personen nodig om de verpakking te hanteren, met behulp van de handgrepen op de kartonnen doos. Het BRUTOgewicht is aangegeven in het hoofdstuk "TECHNISCHE EIGENSCHAPPEN".

### **!** WAARSCHUWING!

De machine niet kantelen of rollen. Mogelijke schade aan motorkappen en mechanische onderdelen.

### **i** INFORMATIE!

Als er meerdere machines of verwisselbare uitrustingsstukken op pallets worden geleverd, moet u ze uitladen zonder ze op de grond te laten vallen. Gebruik indien nodig een vorkheftruck.

## 6. UITPAKKEN/MONTAGE

De MSP 02-machine wordt gedemonteerd in de eigen verpakking op de plaats van bestemming afgeleverd.

Om de montage te voltooien, gelieve strikt de procedure te volgen.

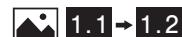

MONTAGE VAN HET STUUR:

Bevestig het stuur 1 aan de steun 2 met behulp van de schroeven 3, sluitringen 4, bevestigingsknoppen 5 en moeren 6.



MONTAGE VAN DE GRASBAK

(OPTIONEEL):

Plaats het metalen frame 1 in de doezak 2.

Bevestig het in de spanranden van de doezak met behulp van een eenvoudig plat en rond hulpstuk zoals een lepel voor de randen A, B, C, D en F. Nu moet u het achterdeksel / de afdekkap van eenheid 3 optillen en de haken 4 in de pennen 5 steken.

Voltooi het vastzetten door het deksel / de afdekkap 3 te laten zakken en erop te letten dat de uiteinden van de handvatten 6 in de gleuven 7 van het deksel / de afdekkap vallen.

### **!** WAARSCHUWING!

De motor wordt geleverd zonder smerolie. Raadpleeg voor informatie over het type olie en de te gebruiken hoeveelheden de motorhandleiding die zich in het zakje met accessoires bevindt.

## 7. GEBRUIK

### GEVAAR!

Controleer de correcte werking van de hendels voor gehandhaafde handeling en de dubbele veiligheidsopdracht alvorens de machine te gebruiken. Zie de paragraaf "KABEL AFSTELLEN" voor het afstellen. Het is verboden de machine te gebruiken in geval van storing aan de bedieningselementen.

### WAARSCHUWING!

Voeg smeerolie toe aan de motor vóór de eerste inbedrijfstelling. Voor informatie over het type olie en de te gebruiken hoeveelheden, raadpleeg de handleiding van de motor die zich in het zakje met toebehoren bevindt.

### WAARSCHUWING!

Controleer het oliepeil in de motor voordat u de machine start, zoals aangegeven in de specifieke gebruikershandleiding.

### GEVAAR!

Alvorens verder te gaan, dient u het hoofdstuk "VEILIGHEIDSINSTRUCTIES" volledig te lezen en te begrijpen.

### GEVAAR!

Controleer de correcte werking van de hendels voordat u de machine gebruikt. Zie de paragraaf "KABEL AFSTELLEN" voor het afstellen.

## 7.1 BESCHRIJVING VAN DE BEDIENINGSELEMENTEN

### 2.1

- 1) Veiligheidsknop
- 2) Schakelhendel
- 3) Hoogteverstelhendel
- 4) Hendel voor het instellen van de werkdiepte
- 5) Motor
- 6) Graszak (optioneel)
- 7) Handgrepen / stuurboom
- 8) CE-label
- 9) Versnellings-/gashendel

## 7.2 ELEKTROSTATISCHE ONTLADINGEN

### WAARSCHUWING!

Elektrostatische ladingen kunnen zich ophopen bij het bewerken van synthetische oppervlakken: gevaar voor elektrostatische ontlading en ongelukken!

### GEVAAR!

Niet gebruiken als je een medisch hulpmiddel hebt (bv. pacemaker).

Bij gebruik wekt het wrijven van de borstels over het synthetische grasmateriaal ladingen op die, bij afwezigheid van vocht, kunnen leiden tot ontladingen met zeer hoge spanningen die gevaarlijk zijn voor de bediener en de machine. Om mogelijke ontladingen bij lage spanningen te beperken, wissel je korte werkcycli af met langere rustcycli en maak je het gazon licht nat voor je gaat borstelen.

## 7.3 STUURAFSTELLING

### 2.2

Draai de knop 1 los en vouw de bovenste handgreep op de onderste, zoals aangegeven in de afbeelding.

## 7.4 INSTELLEN VAN DE HOOGTE VAN HET GEREEDSCHAP (BORSTEL)

### 2.3

WERKCONFIGURATIE:

Zet de gereedschapsverhogingshendel 1 in stand (A). Stel de werkhogte van het gereedschap in door aan de knop 2 te draaien. Elke draai verandert de werkhogte met 1,5 mm. Aan de hand van de aanduidingen op het etiket 3 kunt u aan de hand van de indexering 4 zien in welke richting u de knop moet draaien.

### 2.4

OVERDRACHTSCONFIGURATIE:

Breng de hefhendel 1 van het gereedschap omlaag naar stand B. Op deze manier raakt het gereedschap de grond niet.

## 7.5 TANK VULLEN

### GEVAAR!

Wees voorzichtig bij het hanteren van ontvlambare vloeistoffen. Brandstof is licht ontvlambaar en explosief.

### GEVAAR!

Vul de tank niet in gesloten of slecht geventileerde ruimten.

### GEVAAR!

Voordat u de tank bijvult, moet u de machine uitschakelen en wachten tot de motor is afgekoeld (15-20 min).

### GEVAAR!

Rook niet en gebruik geen elektronische

apparaten in de buurt van brandbare vloeistoffen.

### GEVAAR!

Gebruik geschikte, onbeschadigde vulapparatuur zoals brandstofblikken, trechters, enz.

### GEVAAR!

In geval van brandstoflekkage: verplaats de machine alvorens hem te starten.

### GEVAAR!

Plaats na het vullen de dop terug en draai deze stevig vast.

## 7.6 GEBRUIK GRASBAK (OPTIONEEL)

De grasbak wordt gebruikt om verschillende soorten residuen op te vangen zoals bladeren, plantaardige residuen, dierlijk haar, enz.

### WAARSCHUWING!

Voordat u de grasbak (optioneel) plaatst of verwijdert, moet u de vergrendelingshendel van het gereedschap (2 in  2.1) loslaten en wachten tot het gereedschap stopt.

## 7.7 OPSTARTEN EN UITSCHAKELEN

### WAARSCHUWING!

Controleer het motoroliepeil voordat u de machine start.

### WAARSCHUWING!

Start de motor niet voordat alle montageschakelingen zijn voltooid.

### INFORMATIE!

Als de motor "koud" is, moet u de starter op de carburator bedienen (afhankelijk van de motorversie). Zie de specifieke handleiding.

### WAARSCHUWING!

Controleer voor elke start of de hendel voor het inbrengen van het gereedschap 2 in stand A staat.

Om te beginnen :  2.5

Zet de versnellings-/gashendel in de START-stand. Ga verder met het aanzetten van de motor volgens de beschrijving in het instructieboekje dat u bij de motor kunt vinden.

Na het inschakelen van de motor beweegt u de versnellings-/gashendel zodanig dat u het toerental kunt bereiken dat u nodig hebt. Beweeg de veiligheidsontgrendeling 1 in de richting van de pijl en trek dan de gereedschapinzethendel 2 in stand B

terwijl u tegelijkertijd het stuur 3 vasthoudt. Duw het apparaat verder op de grond in de richting die de pijl aangeeft.

Uitschakelen:  2.6

Laat de gereedschapsinzethendel 2 los en zet de versnellings-/gashendel in de STOP-stand.

## 8. HANTERING EN TRANSPORT

### GEVAAR!

Alvorens verder te gaan, dient u het hoofdstuk “VEILIGHEIDSINSTRUCTIES” volledig te lezen en te begrijpen.

Met uitgeschakelde motor kan de machine met de hand worden verplaatst door het aan het stuur te duwen of te trekken.

## 9. OPBERGING

Verwijder bladeren en/of vuil voordat u de machine opbergt.

### GEVAAR!

Verwijder de brandstof uit de tank en sluit de kraan (indien aanwezig).

Parkeer de machine op een vlakke ondergrond en verwijder het contactsleuteltje (indien aanwezig) en/of de bougiepod.

### GEVAAR!

Bescherm de scherpe onderdelen en dek de machine zo nodig af met de beschermfolie

## 10. PERIODIEK ONDERHOUD

Houd alle moeren, bouten en schroeven aangedraaid om een veilige werking van de machine en/of verwisselbare uitrustingsstukken in veilige omstandigheden te verzekeren.

### GEVAAR!

Voordat u verdergaat, dient u het hoofdstuk “VEILIGHEIDSINSTRUCTIES” volledig te lezen en te begrijpen.

dig te lezen en te begrijpen.

## 10.1 KABELAFSTELLING



### **Kabel voor het optillen van het gereedschap (borstel):**

Laat de hendel (borstel) voor het optillen van het gereedschap 1 zakken op stand B. Bedien de schakelhendel 2 totdat het gereedschap zich ongeveer 1 cm boven de grond bevindt.

### **Kabel voor het inbrengen van gereedschap (borstel):**

Waarschuwing: Gelieve correct en regelmatig uit te voeren wat hieronder beschreven wordt om de integriteit/levensduur van de riem te beschermen. Veer 1 moet tijdens het werk 8-11 mm uitlopen. Meet de veerlengte voor en na het bedienen van de gereedschapsinzethendel 2. Bedien de kabelhaak 3 om de verlenging te verkrijgen.

## 11. ONDERHOUD EN REINIGING

### GEVAAR!

Alvorens verder te gaan, dient u het hoofdstuk “VEILIGHEIDSINSTRUCTIES” volledig te lezen en te begrijpen.

Wacht tot alle hete onderdelen afgekoeld zijn (minstens 20 minuten) voordat u de machine of de verwisselbare uitrustingsstukken wast en/of reinigt. Gebruik perslucht of een spons met een neutraal reinigingsmiddel en water.

### WAARSCHUWING!

Gebruik geen water onder druk om de machine en/of verwisselbare uitrustingsstukken te wassen. Hierdoor kunnen de motor en eventuele elektrische systemen of batterijen beschadigd raken.

### WAARSCHUWING!

Vermijd overmatig gebruik van water in de buurt van etiketten. In geval van be-

schadiging moeten de etiketten worden vervangen voordat u de machine en/of de verwisselbare uitrustingsstukken weer gebruikt.

## 12. ONDERHOUDSPLAN

	Hoe vaak?	Zie hoofdstuk
<b>Controleren of bevestigingsmiddelen en afschermingen goed vastzitten</b>	Controleer altijd voordat u de machine start of er geen schroeven, bouten en/of moeren loszitten en of de motorkappen en beschermingsystemen intact en correct gemonteerd zijn.	-
<b>Reiniging</b>	Na ieder gebruik.	11.
<b>Kabelafstelling</b>	Als de bediening niet volgens de handleiding is.	10.1.
<b>Motor</b>	Zie specifieke handleiding.	

## 13. PROBLEEMOPLOSSING

	Mogelijke oorzaak	Zie hoofdstuk
<b>De motor start niet</b>	Geen brandstof; bijvullen.	-
	Controleer de stand van de versnellingshendel.	7.7.
	Controleer of de bougies goed is geplaatst.	Specifieke handleiding motor
	Controleer de staat van de bougie en reinig of vervang deze indien nodig.	Specifieke handleiding motor
	Controleer of de brandstofkraan open staat (alleen voor motormodellen waarvoor de kraan voorzien is).	Specifieke handleiding motor
<b>Motorvermogen neemt af</b>	Luchtfilter vuil: reinig het.	Specifieke handleiding motor
	Kort gereedschap: verhoog de gereedschapshoogte.	7.4.
<b>Gereedschap draait niet</b>	Pas de draadvoeder van het gereedschap aan.	10.1.
	Controleer of het gereedschap op de as is bevestigd.	-
Neem contact op met het dichtstbijzijnde erkende servicecentrum als het probleem niet kan worden opgelost.		

## 14. EXTRA INSTRUCTIES

### 14.1 RECYCLAGE

Aan het einde van zijn levenscyclus moet de machine worden verwijderd in overeenstemming met de geldende voorschriften voor gedifferentieerde afvalverwijdering en kan het niet worden behandeld als gewoon stadsafval.

De machine moet worden ingeleverd bij speciale inzamelpunten of moet worden ingeleverd bij de dealer als u het product wilt vervangen door een andere nieuwe gelijkwaardige machine.

De machine bestaat uit niet biologisch afbreekbare onderdelen en stoffen die het omringende milieu kunnen vervuilen als ze niet op de juiste manier worden verwijderd. Bovendien kunnen sommige van deze materialen gerecycleerd worden om milieuvuiling te vermijden. Het is ieders plicht bij te dragen aan een gezond milieu.

Indien aanwezig geeft het symbool aan dat de elektrische en elektronische apparatuur afzonderlijk moet worden afgevoerd, zoals voorgeschreven door de normen 2002/95/EG, 2002/96/EG en 003/108/EG. Gooi deze apparatuur niet weg bij het ongesorteerde huishoudelijk afval, maar breng deze naar de daarvoor bestemde inzamelpunten met afvalscheiding.

Vraag uw plaatselijke autoriteiten om informatie over afvalverwijderingsgebieden. Iedereen die de machine niet in overeenstemming met deze paragraaf afvoert, is er volgens de geldende voorschriften verantwoordelijk voor.

## 14.2 BUITENBEDRIJFSTELLING EN ONTMANTELING

De buitenbedrijfstelling en ontmanteling van de machine en/of de verwisselbare uitrustingsstukken waarop deze gebruikershandleiding betrekking heeft, bestaat uit de demontage van het product door bevoegd personeel met inachtneming van de bepalingen van het wetsdecreet 81/08 (gebruik van persoonlijke beschermingsmiddelen enz.) en de daaropvolgende sortering en verwijdering zoals vermeld in de paragraaf "AFVOER" van deze gebruikers- en onderhoudshandleiding.







**Déclaration de conformité pour la CE**  
**Declaración CE de conformidad**  
**EG – Conformiteitsverklaring**  
**Deklaracija zgodnosti CE**  
**Prohlášení o shodě - CE**  
**Vyhlasenie o zhode - CE**  
**Δηλώση συμμορφωσης**  
**Declaração de conformidade**  
**EC Intyg om anpassning**  
**EU-overensstemmelses-erklæring**  
**EU-overensstemmelses-erklæring**

**CE - Vaatimustenmukaisuusvakuutus**  
**Deklaracija o skladnosti - ES**  
**Declarație de conformitate – CE**  
**Izjava o prikladnosti - CE**  
**AT Uygunluk Beyanı**  
**EÜ nõuetele vastavuse deklaratsioon**  
**Atitikties deklaracija - EB**  
**Izjava o skladnosti - CE**  
**EK - Megfelelőségi nyilatkozat**  
**ЕС Декларация о соответствии**  
**CE Декларация за съответствие**

**Dichiarazione CE di conformità**  
**EC certificate of conformity**  
**EG-konformitätserklärung**

<b>IT</b>	La ditta (A) dichiara sotto la propria responsabilità che la macchina (B) di cui al punto (C-D-E-F) è conforme a tutte le disposizioni pertinenti delle Direttive Europee di cui al punto (G). Avendo applicato per l'adeguamento della macchina, per quanto pertinenti, le norme armonizzate e specifiche tecniche di cui al punto (H).
<b>EN</b>	The company (A) declares under its own responsibility that the machine (B) referred to in point (C-D-E-F) complies with all the relevant provisions of the European Directives referred to in point (G). The harmonised standards and technical specifications referred to in point (H) have been applied for adaptation of the machinery, as far as relevant.
<b>DE</b>	Die Firma (A) erklärt unter eigener Verantwortung, dass der Maschine (B) unter Punkt (C-D-E-F) mit allen Bestimmungen der Europäischen Richtlinien unter Punkt (G) übereinstimmt. Vorgenommene Anpassung der Maschine hinsichtlich der Bestimmungen an die harmonisierten Normen und technischen Spezifikationen unter Punkt (H).
<b>FR</b>	L'entreprise (A) déclare sous sa propre responsabilité que la machine (B) relative au point (C-D-E-F) est conforme à toutes les dispositions pertinentes des Directives européennes relatives au point (G). En ayant appliqué pour l'ajustement de la machine, pour ce qui est pertinent, les normes harmonisées et spécifiques techniques relatives au point (H).
<b>ES</b>	La empresa (A) declara bajo la propia responsabilidad que la máquina (B) mencionada en los puntos (B-C-D-E) guarda conformidad con todas las disposiciones pertinentes de las Directivas Europeas mencionadas en el punto (G). Habiendo aplicado para la adecuación de la máquina, por lo que concierne, las normas armonizadas y específicas técnicas mencionadas en el punto (H).
<b>NL</b>	Het bedrijf (A) verklaart onder haar eigen verantwoordelijkheid dat het apparaat (B) in punt (C-D-E-F) voldoet aan alle relevante bepalingen van de in punt (G), bedoelde Europese Richtlijnen. Voor het aanpassen van de machine zijn, voor zover relevant, de geharmoniseerde normen en technische specificaties in punt (H) toegepast.
<b>PL</b>	Firma (A) oświadcza na własną odpowiedzialność, że maszyna (B), o której mowa w punkcie (C-D-E-F), jest zgodna ze wszystkimi odpowiednimi przepisami dyrektyw europejskich, o których mowa w punkcie (G). W ramach dostosowania maszyny, zostały zastosowane zharmonizowane normy i specyfikacje techniczne, o których mowa w punkcie (H).
<b>CZ</b>	Firma (A) na vlastní zodpovednosť prohlašuje, že prístroj (B) uvedený v bode (C-D-E-F) je v súlade so všetkými príslušnými ustanoveniami evropských smerníc uvedených v bode (G). Pro úpravu stroje byly uplatněny hodící se části harmonizovaných norem a technických specifikací uvedených v bode (H).
<b>SK</b>	Firma (A) na vlastnú zodpovednosť vyhlasuje, že prístroj (B) uvedený v bode (C-D-E-F) je v súlade so všetkými príslušnými ustanoveniami európskych smerníc uvedených v bode (G). Na úpravu stroje boli uplatnené hodiace sa časti harmonizovaných noriem a technických špecifikácií uvedených v bode (H).
<b>EL</b>	Η εταιρεία (Α) δηλώνει υπό την ευθύνη της ότι η μηχανή (Β) που αναφέρεται στα σημεία (C-D-E-F) συμμορφώνεται με όλες τις σχετικές διατάξεις των Ευρωπαϊκών Οδηγιών όπως αναφέρεται στο σημείο (G). Έχοντας εφαρμόσει για την προσαρμογή του μηχανήματος, τους σχετικούς εναρμονισμένους κανονισμούς και τις ειδικές τεχνικές που αναφέρονται στο σημείο (H).
<b>PT</b>	A empresa (A) declara, sob sua própria responsabilidade, que a máquina (B) descrita nos pontos (C-D-E-F) está em conformidade com todas as disposições pertinentes das Diretivas Europeias referidas no ponto (G). As normas harmonizadas e as especificações técnicas referidas no ponto (H) foram aplicadas para a adequação da máquina, conforme a pertinência.
<b>SV</b>	Företaget (A) försäkrar på eget ansvar att maskinen (B) som hänvisas till i punkt (C-D-E-F) överensstämmer med samtliga bestämmelser i de europeiska direktiv som anges i punkt (G), och att man vid anpassning av maskinen tillämpat de relevanta harmoniserade standarder och tekniska specifikationer som finns angivna i punkt (H).
<b>NO</b>	Selskapet (A) erklærer på eget ansvar at maskinen (B) beskrevet i punkt (C-D-E-F) er i samsvar med alle aktuelle krav i Europadirektivene angitt i punkt (G), da man har anvendt alle de harmoniserte standardene og den tekniske spesifikasjon som er aktuelt for maskinen og som er angitt i punkt (H).
<b>DA</b>	Virksomheden (A) erklærer under eget ansvar, at den i punkt (C-D-E-F) nævnte maskine (B) overholder alle de relevante bestemmelser i de europæiske direktiver, der er omtalt i punkt (G). Efter at have anvendt de i litra (H) omhandlede harmoniserede standarder og tekniske specifikationer for tilpasning af maskinen, så vidt det er relevant.
<b>FI</b>	Yritys (A) vakuuttaa omalla vastuullaan, että kone (B) josta kohdassa (C-D-E-F) on yhdenmukainen kaikkien yhteisön direktiiveissä annettujen asiaa koskevien asetusten kanssa, joista kohdassa (G). Kohdassa (H) lueteltuja yhdenmukaistettuja standardeja ja teknisiä erittelyjä on sovellettu koneen mukauttamiseksi, siltä osin kuin se on oleellista.
<b>SL</b>	Podjetje (A) izjavlja pod lastno odgovornostjo, da je stroj (B) iz točke (C-D-E-F) skladna z vsemi zadevnimi določbami evropskih direktiv iz točke (G). Za prilagoditev stroja je podjetje upoštevalo ustrezne usklajene standarde in tehnične specifikacije iz točke (H).
<b>RO</b>	Societatea (A) declară pe propria răspundere că mașina (B) indicată la punctul (C-D-E-F) este conformă cu toate prevederile directivelor europene de la punctul (G). Pentru a asigura caracterul adecvat al mașinii, s-au aplicat, în măsura relevanței, normele armonizate și specifice tehnice de la punctul (H).
<b>SR</b>	Preduzeće (A) izjavljuje pod punom odgovornošću da je mašina (B) iz tačke (C-D-E-F) usklađena sa svim primenljivim odredbama direktiva Evropske unije iz tačke (G), budući da je za prilagođavanje mašine primenilo, kada su bili primenljivi, posebne i harmonizovane tehničke propise navedene u tački (H).
<b>TR</b>	Şirket (A), kendi sorumluluğuna dahilinde, (C-D-E-F) maddelerinde belirtilen makine (B), (G) maddesinde belirtilen Avrupa Yönergelerinde yer alan ilgili tüm hükümlere uygun olduğunu beyan eder. Makinenin uygunluğuna için, (H) maddesinde belirtilen uyum standartları ve teknik özellikler için gerekli işlevleri yapmıştır.
<b>ET</b>	Äriühing (A) kinnitab omal vastutusel, et punktis (C-D-E-F) nimetatud masin (B) vastab kõikidele punktis (G) nimetatud Euroopa direktiivide asjaomastele sätetele. Masina nõuetele vastavuse tagamiseks on rakendatud punktis (H) nimetatud asjaomaseid ühtlustatud õigusnorme ja tehnilisi spetsifikatsioone.
<b>LT</b>	Įmonė (A) savo atsakomybe pareiškia, kad mašina (B), nurodyta punkte (C-D-E-F), atitinka visas atitinkamas Europos direktyvų, nurodytų G punkte, nuostatas. Pritaikant mašinai suderintus standartus ir technines specifikacijas, nurodytas H punkte, kiek tai yra aktualu.
<b>HR</b>	Tvrtka (A) izjavljuje na vlastitu odgovornost da je stroj (B) iz točke (C-D-E-F) usklađena sa svim odredbama iz evropskih direktiva navedenim u točki (G). Za prilagodbu stroja primijenjene su relevantne usklađene norme i tehničke specifikacije navedene u točki (H).
<b>HU</b>	A (A) vállalat saját felelőssége alatt kijelenti, hogy a (C-D-E-F) pontban meghatározott (B) gép megfelel a (G) pontban megadott európai irányelvek hatályos előírásainak. A gép alkalmazásá tételelénél a H. pontban említett, szűkségszerűen harmonizált szabványok és műszaki előírások kerültek alkalmazásra.
<b>RU</b>	Компания (A) заявляет под собственную ответственность, что машина (B), о которой в пункте (C-D-E-F), соответствует всем применимым требованиям европейских директив, о которых в пункте (G). Для обеспечения соответствия машины были соблюдены, в том объеме, в котором они применимы, требования гармонизированных стандартов и технических условий, о которых в пункте (H).
<b>BG</b>	Компанията (A) декларира на своя собствена отговорност, че машината (B), посочена в точка (C-D-E-F), е в съответствие с всички съответни разпоредби на Европейските директиви, посочени в точка (G). Приложила е за приспособяване на машината, доколкото са уместни, хармонизираните стандарти и технически спецификации, посочени в точка (H).

**Luogo e data:**

Luzzara RE Italy, 13/01/2020

**Il legale rappresentante**

**AMMINISTRATORE**

**Bovi Fabio**



**Dichiarazione CE di conformità**  
**EC certificate of conformity**  
**EG-konformitätserklärung**

**Déclaration de conformité pour la CE**  
**Declaración CE de conformidad**  
**EG – Conformiteitsverklaring**  
**Deklaracija zgodnosti CE**  
**Prohlášení o shodě - CE**  
**Vyhlasenie o zhode - CE**  
**Δηλώση συμμορφώσης**  
**Declaração de conformidade**  
**EC Inty om anpassning**  
**EU-overensstemmelses-erklæring**  
**EU-overensstemmelses-erklæring**

**CE - Vaatimustenmukaisuusvakuutus**  
**Deklaracija o skladnosti - ES**  
**Declarație de conformitate – CE**  
**Izjava o prikladnosti - CE**  
**AT Uygunluk Beyanı**  
**EÜ nõuetele vastavuse deklaratsioon**  
**Atitikties deklaracija - EB**  
**Izjava o skladnosti - CE**  
**EK - Megfelelőségi nyilatkozat**  
**ES Декларация о соответствии**  
**CE Декларация за съответствие**

**A) Costruttore | Manufacturer | Hersteller | Constructeur | Fabricante | Fabrikant | Producent | Výrobce | Výrobca | Κατασκευαστής | Fabricante | Tillverkare | Produsent | Fabrikant | Valmistaja | Proizvajalec | Producător | Proizvođač | Üretici | Tootja | Gamintojas | Proizvođač | Gyártó | Производител | Производител |**

**B) Macchina | Machine | Machine | Machine | Máquina | Apparaat | Maszyna | Stroj | Stroj | Μηχανή | Máquina | Maskinen | Maskin | Maskine | Kone | Stroj | Mašina | Mašina | Makine | Masin | Mašina | Stroj | Gép | Машина | Машина |**

**C) Codice identificativo prodotto | Product identification code | Kennnummer Produkt | Code d'identification du produit | Código de identificación del producto | Identificatiecode product | Kod identyfikacyjny produktu | Identifikační kód výrobku | Identifikačný kód výrobku | Κωδικός προσδιορισμού προϊόντος | Código de identificação do produto | Produktens identifikationskod | Produktidentifikationskode | Tuotteen tunnuskoodi | Identifikacijska koda proizvoda | Cod de identificare a produsului | Identifikaciona šifra proizvoda | Ürün tanıtım kodu | Tooteкод | Produkto identifikavimo kodas | Identifikacijski kód proizvoda | Termék azonosító kód | Идентификационных код изделия | Идентификационен код на продукта |**

**D) Numero di matricola | Serial number | Seriennummer | Numéro de série | Número de matricula | Seriennummer | Numer fabryczny | Výrobní číslo | Výrobné číslo | Αριθμός μητρώου | Número de série | Seriennummer | Seriennummer | Seriennummer | Sarjanumero | Serijska številka | Număr de serie | Serijski broj | Kayıt numarası | Seerianumber | Registracijos numeris | Serijski broj | Gépszám | Серийный номер | Сириен номер |**

**E) Motorizzazione | Engine | Antrieb | Motorisation | Motorización | Motorisering | Napęd | Motorizace | Motorizácia | Μηχανοκίνηση | Motorização | Motor | Drivsystem | Motorisering | Moottorointi | Motor | Motorizare | Motor | Motorlu Taşıtlar | Mootor | Motorizacija | Motor | Meghajtás | Моторизация | Задвижане |**

**F) Giri motore | Motor RPM | Motordrehzahl | Tours moteurs | Revoluciones motor | Toerental motor | Obroty silnika | Otáčky motoru | Otáčky motora | Στροφές κινητήρα | Rotações motor | Motorvarv | Motorturtall | Omdrejninger motor | Moottorin kierrosluku | Vrtljaji motorja | Rotații motor | Broj obrtaja motora | Motor devri | Mootoripöörete arv | Variklio apusukos | Okretaji motora | Fordulatszám | Обороты двигателя | Обороти на мотора |**

**G) Direttive applicate | Directives applied | Angewandte Richtlinien | Directives appliquées | Directivas aplicadas | Toegepaste richtlijnen | Zastosowane dyrektywy | Použité smérnice | Použité smernice | Οδηγίες που εφαρμόζονται | Directivas aplicadas | Tillämpade direktiv | Anvendte direktiver | Anvendte direktiver | Sovelletut direktiivit | Uporabljene direktive | Directive aplicate | Primenjene direktive | Direktifler uygulanı | Kohaldatud direktiivid | Taikomos direktivos | Primijenjene direktive | Alkalmazott irányelvek | Применимые директивы | Приложени директиви |**

**H) Norme applicate | Standards applied | Angewandte Normen | Normes appliquées | Normas aplicadas | Toegepaste normen | Zastosowane normy | Použité normy | Použité normy | Κανονισμοί που εφαρμόζονται | Normas aplicadas | Tillämpade standarder | Anvendte standarder | Anvendte standarder | Sovelletut standardit | Upoštevani standardi | Norme aplicate | Primenjeni propisi | Uygulanan standartlar | Kohaldatud õigusnormid | Taikomi standartai | Primijenjene norme | Alkalmazott szabályok | Применимые стандарты | Приложени стандарти |**

**I) Peso lordo (con imballo) | Gross weight (with packaging) | Bruttogewicht (mit Verpackung) | Poids brut (avec emballage) | Peso bruto (con embalaje) | Bruto gewicht (met verpakking) | Waga brutto (z opakowaniem) | Hrubá hmotnosť (s obalom) | Hrubá hmotnosť (s obalom) | Μεκτό βάρος (με συσκευασία) | Peso bruto (com embalagem) | Bruttovikt (med emballage) | Bruttovikt (med emballage) | Bruttovægt (uden brændstof) | Bruttovægt (med emballage) | Bruttopaino (pakkauksella) | Bruto teža (z embalažo) | Greutatea brută (cu ambalaj) | Bruto masa (s pakovanjem) | Brüt ağırlık (ambalajlı) | Brutomass (koos pakendiga) | Bendras svoris (su pakuote) | Bruto masa (s ambalažom) | Bruttó súly (csomagolással) | Вес брутто (с упаковкой) | Брутто тегло (с опаковката) |**

**L) Peso netto (senza benzina) | Net weight (without petrol) | Nettogewicht (ohne Benzin) | Poids net (sans essence) | Peso neto (sin gasolina) | Netto gewicht (zonder brandstof) | Waga netto (bez benzyny) | Čistá hmotnosť (bez benzínu) | Čistá hmotnosť (bez benzínu) | Καθαρό βάρος (χωρίς βενζίνη) | Peso líquido (sem gasolina) | Nettovikt (utan bensin) | Nettovikt (uten bensin) | Nettovægt (uden brændstof) | Nettopaino (ilman bensiiniä) | Neto teža (brez bencina) | Greutate netă (fără benzină) | Neto masa (bez benzina) | Net ağırlık (yakıtsız) | Netomass (ilma bensiinita) | Grynasis svoris (be benzino) | Neto masa (bez benzina) | Nettó súly (benzin nélkül) | Вес нетто (без бензина) | Нето тегло (без бензин) |**

**M) Vibrazioni | Vibrations | Vibrationen | Vibrations | Vibraciones | Trillingen | Wibracje | Vibrate | Vibrácie | Κραδαμοί | Vibrationen | Vibrasjoner | Vibrationer | Tärinät | Vibracije | Vibrații | Vibracija | Titreşim | Vibratsioon | Vibracijos | Vibracije | Rezgések | Вибрации | Вибрации |**

**N) Pressione acustica Leq | Acoustic pressure Leq | Schalldruck Leq | Pression acoustique Leq | Presión acústica Leq | Geluidsdruk Leq | Ciśnienie akustyczne, Leq | Akustický tlak Leq | Akustický tlak Leq | Ακουστική πίεση Leq | Pressão acústica Leq | Ljudtryck Leq | Lyddtrykk Leq | Lydtryksniveau Leq | Åänenpaine Leq | Zvočni tlak Leq | Presiune acustică Leq | Zvučni pritisak Leq | Leq akustik basinci | Heliröuhutase Leq | Akustinis slėgis Leq | Zvučni tlak Leq | Hangnyomás Leq | Звуковое давление Leq | Звуково налягане Leq |**

**O) Potenza acustica misurata Lwa | Measured sound power Lwa | Gemessene Schalleistung Lwa | Puissance acoustique mesurée Lwa | Potencia acústica medida Lwa | Gemeten geluidsvermogen Lwa | Puterea acustică măsurată Lwa | Naměřeny akustický výkon Lwa | Nameraný akustický výkon Lwa | Μετρημένη ακουστική ισχύς Lwa | Potència acústica medida Lwa | Akustisk effekt mått Lwa | Målt lydtrykk Lwa | Målt lydeffekt Lwa | Mitattu ääniteho Lwa | Izmerjena zvočna moč Lwa | Zmierzona moc akustyczna Lwa | Zvučna snaga Lwa | Ölçülen ses gücü Lwa | Mëdëdetud müravõimsustase Lwa | Ismatuota akustinen galia Lwa | Jakost zvuka izmjerena Lwa | Mért hangteljesítményszint Lwa | Измеренный уровень звуковой мощности Lwa | Измерена звукова мощност Lwa |**

**P) Potenza acustica garantita Lwa | Guaranteed sound power Lwa | Garantierte Schalleistung Lwa | Puissance acoustique garantie Lwa | Potencia acústica garantizada Lwa | Gegarandeerd geluidsvermogen Lwa | Gwarantowana moc akustyczna Lwa | Garantovaný akustický výkon Lwa | Garantovaný akustický výkon Lwa | Εγγυημένη ακουστική ισχύς Lwa | Potència acústica garantida Lwa | Garanterad ljudeffekt Lwa | Garantert lydtrykk Lwa | Garantert akustisk effekt Lwa | Taattu ääniteho Lwa | Zagotovljena zvočna moč Lwa | Puterea acustică garantată Lwa | Garantovana zvučna snaga Lwa | Garanti edilen ses gücü Lwa | Garanteeritud müravõimsustase Lwa | Garantuota akustinen galia Lwa | Zajamčena jakost zvuka Lwa | Garantált hangteljesítményszint Lwa | Гарантированный уровень звуковой мощности Lwa | Гарантирана звукова мощност Lwa |**